

BAUTISTA INTERNACIONAL

Escuela de las Escrituras

Currículo de Enseñanza ofrecido por el
Seminario Bautista de Rhode Island

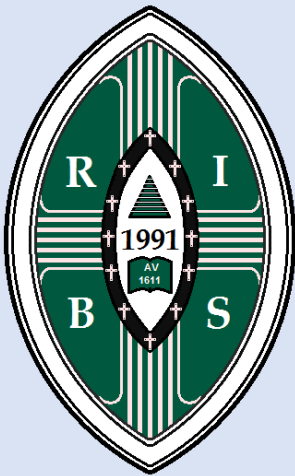

Bautista Internacional Escuela de las Escrituras y
Seminario Bautista de Rhode Island son
Ministerios bajo la Autoridad de Iglesia Bautista
Histórica
Wickford, Rhode Island 02852
www.HistoricBaptist.org
www.BaptistInternationalSeminary.org

Clase Número
206

Título de Clase
**INTRODUCCIÓN A LA
PUBLICACIÓN DE ESCRITURAS**

N. Sebastian Desent, Ph.D.

Fecha:
September 16, 2019

Creditos

1

Nivel

Associates Level

Revisions:
April 15, 2021 – corrected typos

Este sílabo es aprobado por Bautista Internacional Escuela de las
Escrituras

N. S. Desent, Ph.D., Th.D., D.D.

CLASE 206 INTRODUCCIÓN A LA PUBLICACIÓN DE ESCRITURAS

Este programa de estudios es una *introducción a la publicación de las Escrituras*. Proporciona los mandamientos de las Escrituras con respecto a la responsabilidad de la iglesia del Nuevo Testamento de guardar, publicar y distribuir las Escrituras. También contiene información moderna con respecto a los métodos de publicación.

Este programa de estudios se puede utilizar junto con otros programas de estudios de clase, que tienen otra enseñanza detallada.

PROHIBIDA SU VENTA

Todos los materiales ofrecidos por *Bautista Internacional* son gratuitos.

CLASE 206 INTRODUCCIÓN A LA PUBLICACIÓN DE ESCRITURAS

INTRODUCCIÓN A LA PUBLICACIÓN DE ESCRITURAS

Un plan de estudios aprobado para la Escuela Internacional Bautista de las Escrituras – 1 crédito.

N. Sebastián Desent, Ph.D., Th.D., DD; Pastor, Iglesia Bautista Histórica

16 de septiembre de 2019

Tabla de contenido

Referencias Bíblicas	Página 4
Introducción	Página 11
Lección 1: ¿Qué es publicar?	Página 23
Lección 2: Publicar la Palabra de Dios.....	Página 29
Lección 3: Romanos 16:26 – El Mandamiento.....	Página 30
Lección 4: Cada copia perfecta de las Escrituras es un original divino.....	Página 31
Lección 5: La importancia de la publicación de las Escrituras	Página 33
Lección 6: Grande es la Empresa que Publica la palabra de Dios.....	Página 35
Lección 7: Métodos de publicación del Antiguo Testamento	Página 37
Lección 8: Métodos de publicación del Nuevo Testamento	Página 38
Lección 9: No se encontró ningún herrero en Israel.....	Página 38
Lección 10: Identificar las Escrituras correctas para publicar	Página 41
Lección 11: A quién quiere Dios que publique su Palabra.....	Página 43
Lección 12: Reyes y Sacerdotes del Nuevo Testamento.....	Página 44
Lección 13: Hebreos 4:12	Página 46
Lección 14: No agregues ni quites la palabra de Dios.....	Página 48
Lección 15: La Semilla es la Palabra de Dios.....	Página 50
Lección 16: El Sembrador siembra la Palabra	Página 52
Lección 17: El deber de la Iglesia de difundir las buenas nuevas	Página 53

CLASE 206 INTRODUCCIÓN A LA PUBLICACIÓN DE ESCRITURAS

Lección 18: Contando el Costo	Página 55
Lección 19: La manera de publicar de Jesús	Página 58
Lección 20: Detalles de publicación (impresión)	Página 60
Lección 21: Montaje, Encuadernación y Recorte	Página 62
Lección 22: Distribución	Página 63
Lección 23: Enseñanza del Trabajo	Página 64
Lección 24: Preservación de la Palabra de Dios a través de la Multiplicación	Página 66
Lección 25: Identificación y Corrección de Errores Humanos	Página 67
Lección 26: La importancia de traducir las Escrituras.....	Página 68
Lección 27: La Palabra de Dios No Regresa Vacía.....	Página 71
Lección 28: Jesús enviado de dos en dos	Página 74
Lección 29: Juan, J/R's, NT, Biblias	Página 75
Lección 30: El Misionero Perfecto	Página 76
Lección 31: El apoyo de las Escrituras a la Iglesia	Página 78
Lección 32: Tipografía y Glosario de Términos Tipográficos.....	Página 79
Lección 33: Apéndice 1: Tipos de encuadernación y tamaños de papel	Página 95
Lección 34: Apéndice 2: Formatos y pliegues de impresión de libros.....	Página 109

CLASE 206 INTRODUCCIÓN A LA PUBLICACIÓN DE ESCRITURAS

Referencias de las Escrituras

Deuteronomio 32

3 Porque publicaré el nombre de Jehová: engrandeced a nuestro Dios.

1 Samuel 31

9 Y le cortaron la cabeza, le quitaron las armas y enviaron a la tierra de los filisteos alrededor para publicarlo en la casa de sus ídolos y entre el pueblo.

Nehemías 8

15 Y que publicaran y proclamaran en todas sus ciudades y en Jerusalén, diciendo: Id al monte, y traed ramas de olivo, y ramas de pino, y ramas de mirto, y ramas de palma, y ramas de árboles frondosos, para hacer cabinas, como está escrito.

Ester 1

20 Y cuando el decreto del rey que él dictará sea publicado en todo su imperio (porque es grande), todas las mujeres darán honra a sus maridos, así a los grandes como a los pequeños.

22 Porque envió cartas a todas las provincias del rey, a cada provincia según su escritura, y a cada pueblo según su lengua, para que cada uno gobernara en su propia casa, y que se publicara según la lengua de toda la gente.

Ester 3

14 Se publicó a todo el pueblo la copia de la escritura del mandamiento que se daría en cada provincia, para que estuvieran preparados para aquel día.

Ester 8

13 Se publicó para todo el pueblo la copia del escrito para que se

diera un mandamiento en cada provincia, y que los judíos estuvieran preparados para aquel día para vengarse de sus enemigos.

Salmos 26

7 para que publique con voz de acción de gracias y cuente todas tus maravillas.

Salmos 68

11 El Señor dio la palabra: grande fue la multitud de los que la publicaron.

Isaías 52

7 ¡Cuán hermosos son sobre los montes los pies del que trae buenas nuevas, del que anuncia la paz; que trae buenas nuevas del bien, que publica la salvación; que dice a Sion: ¡Tu Dios reina!

Jeremías 5

20 Declarad esto en la casa de Jacob y publicadlo en Judá, diciendo:

Jeremías 31

7 Porque así dice Jehová; Cantad con alegría a Jacob, y gritad entre los jefes de las naciones; publicad, alabad y decid: Oh SEÑOR, salva a tu pueblo, el remanente de Israel.

Jeremías 46

14 Declarad en Egipto, y publicad en Migdol, y publicad en Noph y en Tahpanhes; decid: Estad firmes y preparaos; porque la espada te devorará en derredor de ti.

Jeremías 50

2 Declarad entre las naciones, y publicad, y alzad bandera;

publicad, y no ocultéis: decid: Babilonia ha sido tomada, Bel está avergonzado, Merodac está destrozado; sus ídolos están avergonzados, sus imágenes destrozadas.

Amós 3

9 Publicad en los palacios de Asdod y en los palacios de la tierra de Egipto, y decid: Reuníos sobre los montes de Samaria, y contemplad los grandes tumultos en medio de ellos, y los oprimidos en medio de ellos.

Jonás 3

7 Y lo hizo proclamar y publicar en Nínive por decreto del rey y de sus nobles, diciendo: Ni hombre ni bestia, vaca ni oveja, prueben cosa alguna; no coman, ni beban agua.

Nahúm 1

15 ¡He aquí sobre los montes los pies del que trae buenas nuevas, que anuncia la paz! Oh Judá, celebra tus fiestas solemnes, cumple tus votos, porque los malvados nunca más pasarán por ti; está completamente aislado.

Ester 7

19 Por tanto, publicaréis la copia de esta carta en todos los lugares, para que los judíos puedan vivir libremente según sus propias leyes.

Marcos 1

45 Pero él salió y comenzó a publicar mucho y a difundir el asunto, de modo que Jesús ya no podía entrar abiertamente en la ciudad, sino que estaba afuera en lugares desiertos; y venían a él de todas partes.

Marcos 5

CLASE 206 INTRODUCCIÓN A LA PUBLICACIÓN DE ESCRITURAS

20 Y partiendo, comenzó a publicar en Decápolis cuán grandes cosas había hecho Jesús con él; y todos se maravillaban.

Marcos 7

36 Y él les mandó que a nadie lo dijeran; pero cuanto más les mandaba, tanto más lo publicaban ;

Marcos 13

10 Y primero es necesario que el evangelio sea publicado en todas las naciones.

Lucas 8

39 Vuelve a tu casa y cuenta cuán grandes cosas ha hecho Dios contigo. Y él se fue y contó por toda la ciudad cuán grandes cosas había hecho Jesús con él.

Hechos 10

37 Os digo que sabéis aquella palabra que se difundió por toda Judea, y comenzó desde Galilea, después del bautismo que predicó Juan;

Hechos 13

49 Y la palabra del Señor fue publicada por toda la región.

Daniel 10

21 Pero yo te mostraré lo que está escrito en la Escritura de verdad: y nadie tiene conmigo en estas cosas, sino Miguel tu príncipe.

Mateo 21

42 Jesús les dijo: ¿Nunca leísteis en las Escrituras: La piedra que desecharon los constructores, ésta se ha convertido en cabeza del ángulo? Esto es obra del Señor, y es maravilloso a nuestros ojos.

Mateo 22

29 Respondió Jesús y les dijo: Erráis, ignorando las Escrituras y el poder de Dios.

Mateo 26

54 Pero ¿cómo entonces se cumplirán las Escrituras, que así debe ser?

56 Pero todo esto sucedió para que se cumplieran las Escrituras de los profetas. Entonces todos los discípulos lo abandonaron y huyeron.

Marcos 12

10 ¿Y no habéis leído esta Escritura? La piedra que desecharon los constructores se ha convertido en cabeza del ángulo:

24 Y respondiendo Jesús, les dijo: ¿No erráis, pues, por no saber las Escrituras, ni el poder de Dios?

Marcos 14

49 Cada día estaba con vosotros en el templo enseñando, y no me recibisteis; pero es necesario que se cumplan las Escrituras.

Marcos 15

28 Y se cumplió la Escritura que dice: Y fue contado con los transgresores.

Lucas 4

21 Y comenzó a decirles: Hoy se ha cumplido esta Escritura delante de vosotros.

Lucas 24

27 Y comenzando por Moisés y por todos los profetas, les explicó en todas las Escrituras lo que concernía a él.

32 Y se decían unos a otros: ¿No ardía nuestro corazón dentro de nosotros mientras hablaba con nosotros en el camino y nos explicaba las Escrituras?

45 Entonces les abrió el entendimiento, para que entendieran las Escrituras,

Juan 2

22 Entonces, cuando resucitó de entre los muertos, sus discípulos

se acordaron de que les había dicho esto; y creyeron en la Escritura y en la palabra que Jesús había dicho.

Juan 5

39 Escudriñad las Escrituras; porque en ellos pensáis que tenéis vida eterna; y ellos son los que dan testimonio de mí.

Juan 7

38 El que cree en mí, como dice la Escritura, de su interior correrán ríos de agua viva.

42 ¿No dice la Escritura: Del linaje de David, y de la ciudad de Belén, donde estaba David, el Cristo vendrá?

Juan 10

35 Si llamó dioses a aquellos a quienes vino la palabra de Dios, y la Escritura no puede ser quebrantada;

Juan 13

18 No hablo de todos vosotros: sé a quién he escogido; pero para que se cumpla la Escritura: El que come pan conmigo , alzó contra mí su calcañar.

Juan 17

12 Mientras estuve con ellos en el mundo, los guardé en tu nombre: los que tú me diste los he guardado, y ninguno de ellos se perdió, sino el hijo de perdición; para que se cumpliera la Escritura.

Juan 19

24 Entonces dijeron entre sí: No lo rompamos, sino echemos suertes sobre quién será; para que se cumpliera la Escritura que dice: Repartieron entre ellos mis vestidos, y sobre mi vestido echaron suertes. Estas cosas, pues, hicieron los soldados.

CLASE 206 INTRODUCCIÓN A LA PUBLICACIÓN DE ESCRITURAS

28 Después de esto, sabiendo Jesús que ya todo estaba cumplido, para que la Escritura se cumpliera, dijo: Tengo sed.

36 Porque estas cosas fueron hechas para que se cumpliera la Escritura: No se le quebrará ningún hueso.

37 Y otra vez dice otra Escritura: Mirarán al que traspasaron.

Juan 20

9 Porque aún no conocían la Escritura que dice que es necesario resucitar de entre los muertos.

Hechos 1

16 Varones hermanos, era necesario que se cumpliera esta Escritura en la que el Espíritu Santo, por boca de David, habló antes acerca de Judas, el cual era guía de los que prendieron a Jesús.

Hechos 8

32 El lugar de la Escritura que leyó fue este: Como oveja fue llevado al matadero; y como cordero mudo ante el que lo trasquila, así no abrió su boca.

35 Entonces Felipe, abriendo la boca, comenzó a leer la misma Escritura y le predicó a Jesús.

Hechos 17

2 Y Pablo, como era su costumbre, entró a ellos, y durante tres días de sábado razonó con ellos sobre las Escrituras,

11 Éstos eran más nobles que los de Tesalónica, en el sentido de que recibían la palabra con toda disposición de ánimo y escudriñaban las Escrituras cada día si aquellas cosas eran así.

Hechos 18

24 Y vino a Éfeso un judío llamado Apolos, natural de Alejandría, varón elocuente y poderoso en las Escrituras.

28 Porque convenció poderosamente a los judíos, y esto públicamente, mostrando por las Escrituras que Jesús era el Cristo.

Romanos 1

2 (que había prometido antes por sus profetas en las Sagradas Escrituras),

Romanos 4

3 Porque ¿qué dice la Escritura? Abraham creyó a Dios, y le fue contado por justicia.

Romanos 9

17 Porque la Escritura dice a Faraón: Para este mismo propósito te he levantado, para mostrar mi poder en ti, y para que mi nombre sea declarado en toda la tierra.

Romanos 10

11 Porque dice la Escritura: Todo aquel que en él creyere, no será avergonzado.

Romanos 11

2 Dios no ha desechado a su pueblo que antes conoció. ¿No sabéis lo que dice la Escritura de Elías? cómo intercede ante Dios contra Israel, diciendo:

Romanos 15

4 Porque las cosas que se escribieron antes, para nuestra enseñanza se escribieron, a fin de que, mediante la paciencia y la consolación de las Escrituras, tengamos esperanza.

Romanos 16

26 Pero ahora se manifiesta, y por las Escrituras de los profetas, según el mandamiento del Dios eterno, dado a conocer a todas las naciones para la obediencia de la fe:

1 Corintios 5

6 No es buena vuestra gloria. ¿No sabéis que un poco de levadura fermenta toda la masa?

7 Limpiaos, pues, de la vieja levadura, para que seáis nueva masa, como sin levadura. Porque también Cristo, nuestra pascua, fue sacrificada por nosotros:

8 Por tanto, celebremos la fiesta, no con levadura vieja, ni con levadura de malicia y de maldad; pero con el pan sin levadura de la sinceridad y la verdad.

1 Corintios 15

3 Porque primeramente os he enseñado lo que también recibí: que Cristo murió por nuestros pecados, conforme a las Escrituras;

4 y que fue sepultado, y que resucitó al tercer día conforme a las Escrituras:

2 Corintios 2

17 Porque no somos tantos los que corrompimos la palabra de Dios, sino como con sinceridad, sino como de Dios, delante de Dios hablamos en Cristo.

2 Corintios 4

1 Por tanto, teniendo este ministerio y la misericordia que hemos recibido, no desmayamos; 2 sino que habéis renunciado a lo oculto y la deshonestidad, no andando con astucia, ni manipulando la palabra de Dios con engaño; sino por la manifestación de la verdad recomendándonos a la conciencia de todo hombre delante de Dios.

3 Pero si nuestro evangelio está encubierto, entre los que se pierden está encubierto:

4 en quienes el dios de este siglo cegó el entendimiento de los incrédulos, para que no les resplandezca la luz del glorioso evangelio de Cristo, el cual es la imagen de Dios.

CLASE 206 INTRODUCCIÓN A LA PUBLICACIÓN DE ESCRITURAS

5 Porque no nos predicamos a nosotros mismos, sino a Cristo Jesús el Señor; y nosotros mismos vuestros siervos por amor de Jesús.

Gálatas 3

8 Y la Escritura, previendo que Dios había de justificar a las naciones por la fe, predicó de antemano la buena nueva a Abraham, diciendo: En ti serán benditas todas las naciones.

22 Pero la Escritura somete a todos a pecado, para que la promesa por la fe en Jesucristo sea dada a los que creen.

Gálatas 4

30 Sin embargo, ¿qué dice la Escritura? Echa fuera a la esclava y a su hijo; porque el hijo de la esclava no será heredero con el hijo de la libre.

1 Timoteo 5

18 Porque dice la Escritura: No pondrás bozal al buey que trilla . Y el trabajador es digno de su recompensa.

2 Timoteo 3

15 Y que desde la niñez has sabido las Sagradas Escrituras, las cuales te pueden hacer sabio para la salvación por la fe que es en Cristo Jesús.

16 Toda Escritura es inspirada por Dios y útil para enseñar, para redargüir, para corregir, para instruir en justicia:

Santiago 2

8 Si cumplís la ley real conforme a la Escritura: Amarás a tu prójimo como a ti mismo, bien hacéis:

23 Y se cumplió la Escritura que dice: Abraham creyó a Dios, y le fue contado por justicia, y fue llamado Amigo de Dios.

Santiago 4

5 ¿Pensáis que en vano dice la Escritura: El espíritu que mora en nosotros tiene deseos de envidia?

1 Pedro 2

2 Como niños recién nacidos, desead la leche pura de la palabra, para que por ella crezcáis:

6 Por lo cual también está escrito en la Escritura: He aquí yo pongo en Sión una piedra angular, escogida y preciosa, y el que en ella crea no será avergonzado.

2 Pedro 1

20 sabiendo primero esto, que ninguna profecía de la Escritura es de interpretación privada.

21 Porque la profecía nunca fue traída por voluntad humana, sino que los santos hombres de Dios hablaron siendo inspirados por el Espíritu Santo.

2 Pedro 3

16 Como también en todas sus epístolas, hablando en ellas de estas cosas; en las cuales hay algunas cosas difíciles de entender, las cuales los indoctos e inestables tuercen, como también las demás Escrituras, para su propia perdición.

Deuteronomio 17

18 Y cuando se siente en el trono de su reino, le escribirá una copia de esta ley en un libro del que están delante de los sacerdotes levitas:

Josue 8

32 Y escribió allí sobre las piedras una copia de la ley de Moisés, la cual escribió en presencia de los hijos de Israel.

Esdras.4

11 Esta es la copia de la carta que le enviaron al rey Artajerjes; Tus siervos, los hombres de este lado del río, y en tal momento.

23 Ahora bien, cuando la copia de la carta del rey Artajerjes fue leída delante de Rehum , y Simsai el escriba, y sus compañeros, subieron apresuradamente a Jerusalén a los judíos, y los hicieron cesar con fuerza y poder.

Esdras.5

6 Copia de la carta que Tatnai , gobernador de esta parte del río, y Setar-boznai , y sus compañeros los afarsaquitas , que estaban de esta parte del río, enviaron al rey Darío:

Esdras.7

11 Esta es la copia de la carta que el rey Artajerjes dio al sacerdote Esdras, escriba, escriba de las palabras de los mandamientos de Jehová y de sus estatutos para Israel.

Ester 3

14 Se publicó a todo el pueblo la copia de la escritura del mandamiento que se daría en cada provincia, para que estuvieran preparados para aquel día.

Ester 4

8 También le dio la copia de la escritura del decreto que fue dada en Susa para destruirlos, para mostrárselo a Ester y declararlo, y para encargarle que fuera al rey para hacer suplicarle y pedirle delante de él por su pueblo.

Ester 8

13 Se publicó para todo el pueblo la copia del escrito para que se diera un mandamiento en cada provincia, y que los judíos estuvieran preparados para aquel día para vengarse de sus enemigos.

Génesis 1

11 Y dijo Dios: Produzca la tierra hierba, hierba que dé semilla, y

CLASE 206 INTRODUCCIÓN A LA PUBLICACIÓN DE ESCRITURAS

árbol frutal que dé fruto según su especie, cuya semilla esté en sí mismo, sobre la tierra. Y fue así.

12 Y la tierra produjo hierba, hierba que daba semilla según su especie, y árbol que daba fruto, cuya semilla estaba en sí misma, según su especie; y vio Dios que era bueno.

29 Y dijo Dios: He aquí, os he dado toda hierba que da semilla, que está sobre la faz de toda la tierra, y todo árbol en el que hay fruto de árbol que da semilla; a vosotros os será para comida.

Mateo 13

4 Y cuando sembró, algunas semillas cayeron junto al camino, y vinieron las aves y se las comieron.

19 Cuando alguno oye la palabra del reino y no la entiende, viene el malo y arrebató lo que fue sembrado en su corazón. Este es el que fue sembrado al lado del camino.

20 Pero el que fue sembrado en pedregales, éste es el que oye la palabra, y al momento la recibe con gozo. él;

22 También el que fue sembrado entre espinos, éste es el que oye la palabra; y las preocupaciones de este mundo y el engaño de las riquezas ahogan la palabra, y se vuelve infructuosa.

23 Pero el que fue sembrado en buena tierra, éste es el que oye la palabra y entiende él; que también da fruto, y produce, uno al ciento, otro al sesenta, otro al treinta por uno.

refirió otra parábola, diciendo: El reino de los cielos es semejante a un hombre que sembró buena semilla en su campo:

27 Entonces vinieron los siervos del dueño de casa y le dijeron: Señor, ¿no sembraste buena semilla en tu campo? ¿De dónde entonces tiene la cizaña?

31 Les refirió otra parábola, diciendo: El reino de los cielos es semejante a un grano de mostaza que un hombre tomó y sembró en su campo.

32 La cual a la verdad es la más pequeña de todas las semillas; pero cuando crece, es la mayor entre las hierbas, y se convierte en árbol, de modo que las aves del cielo vienen y anidan en sus ramas.

37 Él respondió y les dijo: El que siembra la buena semilla es el Hijo del hombre;

38 El campo es el mundo; la buena semilla son los hijos del reino; pero la cizaña son hijos del maligno;

Lucas 8

5 El sembrador salió a sembrar su semilla, y mientras sembraba, una parte cayó junto al camino; y fue hollado, y las aves del cielo lo devoraron.

11 Ahora bien, la parábola es ésta: La semilla es la palabra de Dios.

1 Corintios 15

38 Pero Dios le da el cuerpo como quiso, y a cada simiente su propio cuerpo.

1 Pedro 1

23 Naciendo de nuevo, no de simiente corruptible, sino de incorruptible, por la palabra de Dios, que vive y permanece para siempre.

Lucas 14

28 Porque ¿quién de vosotros, queriendo edificar una torre, no se sienta primero y calcula los gastos, para ver si tiene suficiente para terminarla?

Juan 8

17 También está escrito en vuestra ley, que el testimonio de dos hombres es verdadero.

Mateo 18

16 Pero si no quiere escucharte, toma contigo uno o dos más, para que por boca de dos o tres testigos se confirme toda palabra.

2 Corintios 13

1 Esta es la tercera vez que vengo a vosotros. Por boca de dos o tres testigos se establecerá toda palabra.

Mateo 4

4 Pero él respondió y dijo: Escrito está: No sólo de pan vivirá el hombre, sino de toda palabra que sale de la boca de Dios.

Lucas 4

4 Y Jesús le respondió, diciendo: Escrito está: No sólo de pan vivirá el hombre, sino de toda palabra de Dios.

Deuteronomio 8

3 Y te humilló, y te hizo pasar hambre, y te sustentó con maná, comida que ni tú ni tus padres conocían; para hacerte saber que no sólo de pan vive el hombre, sino que de toda palabra que sale de la boca de Jehová vive el hombre.

Proverbios 14

15 El simple cree cada palabra, pero el prudente mira bien su camino.

Proverbios 30

5 Toda palabra de Dios es pura: él es escudo a los que en él confían.

Isaías 55

8 Porque mis pensamientos no son vuestros pensamientos, ni vuestros caminos mis caminos, dice Jehová.

9 Porque como son más altos los cielos que la tierra, así son mis

CLASE 206 INTRODUCCIÓN A LA PUBLICACIÓN DE ESCRITURAS

camino más alto que vuestro camino, y mis pensamientos más que vuestros pensamientos.

10 Porque como la lluvia y la nieve descienden del cielo, y no vuelven allá, sino que riegan la tierra, y la hacen producir y

brotar, para dar semilla al que siembra y pan al que come,

11 Así será mi palabra que sale de mi boca: no volverá a mí vacía, sino que hará lo que yo quiero, y será prosperada en aquello para que la envié.

Salmo 12

6 Las palabras de Jehová son palabras puras, como plata refinada en horno de tierra, siete veces purificada.

7 Tú los guardarás, oh SEÑOR, los preservarás de esta generación para siempre .

CLASE 206 INTRODUCCIÓN A LA PUBLICACIÓN DE ESCRITURAS

Esta página se dejó en blanco intencionalmente.

CLASE 206 INTRODUCCIÓN A LA PUBLICACIÓN DE ESCRITURAS

Introducción

Esta clase muestra la necesidad de que nuestras Iglesias Bautistas del Nuevo Testamento reciban y cumplan el mandamiento con respecto a la publicación y distribución de las Escrituras.

Incluso un novato entiende que los escritores del Nuevo Testamento fueron los profetas inspirados de Dios que ministraron y fueron miembros de las iglesias del Nuevo Testamento. Dios usó la autoría humana para preservar su palabra. Tenga en cuenta a continuación.

Tenemos los evangelios escritos por apóstoles u hombres inspirados por el Espíritu Santo (Mateo, Marcos, Lucas y Juan). Lucas escribió el Libro de los Hechos bajo la inspiración del Espíritu Santo. Lucas fue compañero de trabajo del apóstol Pablo, quien se unió al apóstol en su segundo viaje misionero y permaneció con él hasta el final de su ministerio (Hechos 16:7-11; 2 Timoteo 4:11).

Pablo escribió catorce libros en el Nuevo Testamento, escribiendo a iglesias, pastores de iglesias o miembros de iglesias. Pedro, Santiago y Judas escribieron epístolas generales. Por último, Jesús envió su Revelación a los ángeles (pastores) de siete iglesias en Asia a través del apóstol Juan. Estas iglesias fueron establecidas por Pablo durante su tercer viaje misionero (Hechos 19:10, 26).

Una cosa es obvia: las escrituras del Nuevo Testamento fueron *dadas a las iglesias por hombres en las iglesias*. Además, tenemos el Nuevo Testamento preservado para nosotros a través de los siglos debido a la fidelidad de las iglesias de Dios (y del pueblo de Dios) para guardar y proteger la palabra de Dios, muchas veces a riesgo de su propia vida.

Entonces podemos decir esto: El Nuevo Testamento fue *dado a las iglesias por hombres en las iglesias y conservado* (conservado) por hombres en las iglesias, para *uso* en las iglesias. Estas escrituras también se usaron para la evangelización (Juan 20:31; Romanos 10:9, 10; Romanos 16:25, 26).

Tenemos el *Textus Receptus* (Texto Recibido) en nuestras manos hoy debido a la fidelidad de las iglesias de Dios que entendieron la inspiración y perfección de la palabra de Dios; reproducir perfectamente (copiar) los manuscritos a medida que se desgastaban o eran necesarios para su distribución a otras iglesias.

Concluimos, por lo tanto, que guardar, preservar, reproducir y distribuir el Nuevo Testamento ha sido (y está) encomendado a las iglesias del Nuevo Testamento. Y en este nuevo milenio esto no ha cambiado.

Durante dos mil años las iglesias *obedientes* del Nuevo Testamento han guardado la palabra de Jesús. Nótese la alabanza de nuestro Salvador hacia el ángel de la iglesia de Filadelfia:

7 Y escribe al ángel de la iglesia en Filadelfia; Estas cosas dice el Santo, el Verdadero, el que tiene la llave de David, el que abre y nadie cierra ; y cierra , y nadie abre ;

8 Yo conozco tus obras: he aquí, he puesto delante de ti una puerta abierta, y nadie puede cerrarla; porque tienes pocas fuerzas, y has guardado mi palabra, y no has negado mi nombre.

Apocalipsis 3:7, 8

Este hombre cumplió la palabra de Jesús (v. 8). Así como los Oráculos del Antiguo Testamento fueron confiados a los judíos (el pueblo de Dios – Romanos 3:2), el Nuevo Testamento está confiado a las iglesias del Nuevo Testamento (el pueblo de Dios).

CLASE 206 INTRODUCCIÓN A LA PUBLICACIÓN DE ESCRITURAS

- 1 ¿Qué ventaja tiene entonces el judío? ¿O qué provecho tiene la circuncisión?
- 2 Mucho en todos los sentidos: principalmente, porque a ellos les fueron encomendadas las palabras de Dios.

Romanos 3:1, 2

Las lecciones que siguen proporcionan mucha información con respecto a la publicación de las Escrituras por parte de la iglesia. Parte de la información se refiere a los métodos de impresión modernos, a lo que estamos acostumbrados y a lo que estamos expuestos. No entramos en demasiados detalles sobre el tema de las imprentas y los procesos porque la tecnología editorial está en constante evolución y cambia y mejora constantemente. Antes de la imprenta, los hombres copiaban a mano. Ahora usamos computadoras. Sólo Dios conoce el futuro.

Ya no utilizamos la copia manual como método de producción de gran volumen. Hoy en día utilizamos imprentas, computadoras y otros medios digitales. Usamos lo que es conveniente para la distribución de la palabra de Dios.

Las Escrituras están escritas

Ya sea que usemos papel o medios digitales, las Escrituras siempre están en forma escrita: una serie de *palabras inspiradas por Dios* que nos comunican la mente y la voluntad de Dios. Independientemente de los medios que sean convenientes, la palabra de Dios seguirá teniendo que ser una acumulación de estas palabras, ya sea impresas en papel o visibles en una pantalla plana digital.

Estas palabras son importantes. Creemos y enseñamos la inspiración *plenaria*, incondicional y absoluta, de la palabra de Dios. Es decir, que las mismas palabras sean *absoluta* y *completamente* inspiradas y elegidas por Dios. Además, tenemos *toda la palabra* de Dios. No nos falta ninguno de sus escritos que él pretende que tengamos, y rechazamos como inspirados cualquier escrito extrabíblico: es decir, aquellos que no forman parte de los sesenta y seis libros del Antiguo y Nuevo Testamento.

Inspiración de las Escrituras

Toda la Escritura es dada por inspiración de Dios (2 Timoteo 3:16). Timoteo en su tiempo conocía las Escrituras (v. 15). No tenía originales. Tenía copias. Todavía se los consideraba escrituras. El etíope en Hechos 8 leyó las Escrituras. Estos no eran originales.

Muchas veces incluso las Escrituras *originales* (escritas) eran *copias* de lo que se decía verbalmente (esas palabras eran los originales reales), porque “los santos hombres de Dios hablaron siendo inspirados por el Espíritu Santo” (2 Pedro 1:21).

Cuando hablamos de inspiración, debemos necesariamente aplicar dicha inspiración a copias y traducciones fieles. Siempre que las palabras se conserven perfectamente o se traduzcan fielmente, la inspiración se aplica.

Dios citaba a menudo versículos del Antiguo Testamento en el Nuevo Testamento (el Camino Romano, por ejemplo), y aunque Romanos fue escrito en un idioma diferente al del Antiguo Testamento, aceptamos ambos como inspirados por Dios. Por lo tanto, la inspiración no sólo se aplica a los idiomas originales, sino

CLASE 206 INTRODUCCIÓN A LA PUBLICACIÓN DE ESCRITURAS

que también se aplica a las traducciones fieles. Las traducciones deficientes, o traducciones de textos corruptos, no se considerarían inspiradas debido a la pérdida de la fidelidad y corrección de la palabra de Dios.

Hemos encontrado con respecto a las Escrituras que algunos hombres carnales tienden a ser *críticos textuales*, y tienden a “añadir o quitar” la palabra de Dios, corrompiendo así la buena palabra de Dios. La perversión de la palabra preservada ha estado vigente desde el principio (Génesis 3). A veces esta corrupción de la palabra de Dios está motivada por una falsa doctrina. A veces está motivado por el orgullo y la llamada erudición: los hombres piensan que son más inteligentes que Dios. A veces se hace para obtener ganancias financieras, haciendo que la palabra de Dios acepte mejor los pecados de los hombres. A veces es simplemente el diablo el que quiere causar confusión.

Nuestro deber como santos de Dios en las iglesias del Nuevo Testamento es aprender a identificar los textos correctos y multiplicar fielmente y distribuir libremente esos textos correctos según la necesidad. Esta es una obra que Dios necesita y que es muy apreciada. Cuando esta obra se deja en manos de editores mundanos, terminamos con todo tipo de traducciones pervertidas. Cuando las iglesias de Dios hacen la obra, la buena palabra de Dios corre libremente y las almas se salvan.

Recientemente, un sitio web que ofrecía biblias KJV hermosas y de alta calidad también tenía modelos similares en las traducciones modernas. Si les compramos a estas personas, también estamos fomentando que sus negocios vendan obras corruptas. La iglesia del Nuevo Testamento, sin embargo, debería saberlo mejor y ofrecer sólo las versiones correctas.

Sembrando la Palabra

Cuando Jesús sembró la palabra durante su ministerio terrenal (ver Mateo 13), ordenó a sus apóstoles e iglesias que hicieran lo mismo (Mateo 28:18-20; Romanos 16:25, 26).

Sembramos la palabra para que los perdidos puedan recibir el don de la salvación. Las personas nacen de nuevo por la palabra de Dios:

23 Naciendo de nuevo, no de simiente corruptible, sino de incorruptible, por la palabra de Dios, que vive y permanece . para siempre .

24 Porque toda carne es como hierba, y toda la gloria del hombre como flor de la hierba. La hierba se seca y su flor cae :

25 Pero la palabra del Señor permanece para siempre . Y ésta es la palabra que os es anunciada en el evangelio.

1 Pedro 1:23-25

Debido a esto, cuando distribuimos la palabra de Dios, nunca la vendemos (todas las Escrituras deben tener impreso PROHIBIDO SU VENTA en las portadas). No vendemos ni obtenemos ganancias de la palabra de Dios. Gratis recibimos, así gratis damos (Mateo 10:8).

El mayor obstáculo para que las iglesias participen en la obra ministerial de las Escrituras no es la capacidad, los trabajadores o incluso los fondos: es la falta de deseo por parte del liderazgo de la Iglesia. A veces esto se debe simplemente a una falta de conocimiento. Otras veces, la distribución de la palabra de Dios tiene una prioridad tan baja que no tiene prioridad. Porque el método de Jesús es *hacer y enseñar* , y hacer *antes* de enseñar; Se requiere que nosotros, los hacedores, enseñemos esta responsabilidad a los demás. El desafío

CLASE 206 INTRODUCCIÓN A LA PUBLICACIÓN DE ESCRITURAS

es que muchas de nuestras Iglesias bautistas hermanas que no están involucradas en la obra necesitan recibir y comprender este mandato de Jesucristo.

Acepto fácilmente el hecho de que la obra de las Escrituras es una obra de alto nivel. Lo hacen hombres e iglesias que operan al más alto nivel de obediencia y evangelización mundial. Estos hombres e iglesias entienden y han visto la necesidad de la palabra de Dios en campos extranjeros. Tienen una visión del mundo. Ellos entienden y se subieron a ese monte cuando Jesús dio la Gran Comisión a los once. Se imaginan en sus mentes a Jesús señalando lugares lejanos en todas direcciones y diciendo: *“Id, pues, y enseñad a todas las naciones...”*. Saben que si no hacen el trabajo, las almas perecerán. Entienden que sin la palabra de Dios millones no serán salvos. Sus mentes han sido iluminadas por Dios para ver *más allá de* las cuatro paredes de su iglesia y de su Jerusalén. Su amor abrumador por las misiones y por la obra de evangelización mundial ha madurado en acción: ministrar semilla al sembrador (2 Corintios 9:10). Entienden la necesidad de ser testigos hasta lo último de la tierra (Hechos 1:8). El deseo de su corazón es ver almas salvas en todas partes. Estos hombres están personalmente involucrados en la evangelización mundial, las misiones y la producción y distribución de las Escrituras. Aunque no son apóstoles, entienden la visión de los apóstoles dada por Cristo y tratan de continuar su trabajo. El principal propósito de su vida es obedecer a Jesucristo y compartir su carga.

La hambruna actual de la palabra de Dios y la responsabilidad de la Iglesia

Jesús oró esto en Juan 17:

14 Les he dado tu palabra; y el mundo los aborreció, porque no son del mundo, como tampoco yo soy del mundo.

15 No ruego que los saques del mundo, sino que los guardes del mal.

16 Ellos no son del mundo, como tampoco yo soy del mundo.

17 Santifícalos en tu verdad: tu palabra es verdad.

18 Como tú me enviaste al mundo, así también yo los envié al mundo.

19 Y por ellos yo me santifico, para que también ellos sean santificados en la verdad.

20 No ruego sólo por éstos, sino también por los que creerán en mí por la palabra de ellos;

Juan 17:14-20

En este breve pasaje vemos abundante verdad. Tenga en cuenta lo siguiente:

- Jesús dio su palabra a sus discípulos.
- El mundo odia a los discípulos de Jesús porque son como Jesús, no de este mundo.
- Jesús ora para que seamos guardados del mal, no seamos quitados del mundo
- Somos santificados (mantenidos separados del mundo) a través de la palabra de Dios (verdad)
- Somos enviados al mundo para que otros crean a través de nuestra palabra, que es la palabra de Jesús.

Siendo cierto lo anterior – y lo es – ¡ **¿POR QUÉ EN “EL MUNDO” LAS IGLESIAS DEPENDERÍAN DEL MUNDO PARA MANTENER, PUBLICAR Y DISTRIBUIR LA PALABRA DE DIOS???**!

Por favor medita en esta verdad.

CLASE 206 INTRODUCCIÓN A LA PUBLICACIÓN DE ESCRITURAS

¿Por qué el pueblo de Dios iría a comprar sus Biblias a editores bíblicos mundanos? Esto no sólo es contrario a la palabra de Dios, sino contrario a cualquier sentido común o sentido espiritual. Y, debido a este “sin” sentido, tenemos estos tres problemas:

El primer problema: una gran cantidad de traducciones corruptas:

Los publicadores mundanos son deshonestos. Andan con astucia y manejan la palabra de Dios con engaño – ver 2 Corintios 4:1-5.

Al agregar y quitar la palabra de Dios, la verdad se corrompe (vea el segundo problema a continuación). Luego, al decir cosas como “esta Biblia es la más precisa que jamás haya existido”, mienten. Incluso una buena traducción de un texto corrupto no es tan precisa como debería ser. Pero rara vez vemos buenas traducciones. Lo que vemos son malas traducciones de textos griegos aún más corruptos. Una buena traducción de un mal texto sigue siendo mala. Una mala traducción de un buen texto no deja de ser mala. Y una mala traducción de un mal texto es doblemente mala. No nos sirve ninguna versión traducida de un *texto griego corrupto*. No nos sirven las *paráfrasis*. Queremos *muy buenas* traducciones de los textos *perfectos*.

Por supuesto, los editores mundanos han estado usando frases como “mejor traducción” o “traducción más precisa” durante cien años. Uno pensaría que ya lo habrían entendido bien. Pero dime, ¿cómo es, cuando uno *te quita, tú, tu, y los tuyos; y ye, you, your, y yours* de los ingleses, ¿es esto más exacto? ¿Cómo puede el lector entender los pronombres singulares versus los plurales? (Porque los pronombres “th” son singulares y los pronombres “y” son plurales). Por ejemplo, Jesús dijo en Juan 3:7: No te maravilles de que te dije: Os es necesario nacer de nuevo. Jesús estaba hablando con Nicodemas y por eso dijo "a ti". Pero siguió diciendo: “Os es necesario nacer de nuevo”. Esta declaración de nuestro Salvador se aplica a otros no sólo a Nicodemas. Sí, *todos* deben nacer de nuevo. ¿Cómo se puede hacer eso mejor o más preciso al eliminar el “tú” y el “tú”?

Además, estos editores son deshonestos cuando no hacen la distinción entre el texto original y las palabras añadidas para mayor claridad (cursiva). Este predicador, por la gracia de Dios, ha leído, verificado y escrito los 3,264 lugares del Nuevo Testamento King James que usan cursiva. Muchas de estas cursivas las he comparado con el *Textus Receptus* y con otros textos griegos modernos. Los traductores de la versión King James fueron honestos cuando agregaron palabras en cursiva. Estas palabras son necesarias por motivos de claridad y sintaxis, por lo que son importantes. Pero dejaron claro al lector que *las* palabras añadidas no estaban al mismo nivel que la palabra de Dios, por lo que las mostraron en cursiva. Pero no encontrará tal distinción en las versiones modernas. Añaden lo que quieren, donde quieren y sin informar al lector. El lector no puede distinguir qué se escribió originalmente y qué se añadió más tarde. ¿Piensan los traductores de estas versiones modernas que sus palabras están al mismo nivel que las palabras de Dios? ¿Piensan que las palabras de Dios no son mejores que sus palabras? Veo esto como astuto, engañoso y deshonesto.

Aquí hay solo algunos versículos donde la palabra en cursiva (agregada) no está en el texto original, ya sea un texto bueno o pobre:

Mateo 10:42 “agua”

Mateo 11:8 “vestimenta”

Mateo 17:24 “dinero”

Marcos 24:41 “mujeres”

Lucas 19:1 “Jesús”

Lucas 21:8 “Cristo”

Lucas 24:10 “madre”

Juan 9:1 “Jesús”

Juan 10:14 “ovejas”

Juan 19:5 “Pilato”

Hechos 10:36 “Dios”

Romanos 11:24 “ramas”

Santiago 3:11 “agua”

Los editores mundanos son astutos y generalmente no dicen quién fue el responsable de la traducción que hicieron, ni cómo se hizo. La NVI se jacta de que no es una traducción “palabra por palabra”, sino una traducción “significado por significado”. ¿Quiénes son los que decidieron el significado? Me gustaría saber. Conozco los 39 traductores de la Versión Autorizada. Hay libros escritos sobre ellos. ¿Pero quiénes son los traductores de las versiones modernas?

Se dice que la NIT (Nueva Traducción Iconoclasta) es un esfuerzo conjunto de traducción de “protestantes y musulmanes”. Creo que dejaré eso en paz. La Biblia Viviente dicen que es una paráfrasis. Yo digo que pueden guardárselo para sí mismos (y yo me guardaré mi opinión *parafraseada*).

Una simple búsqueda de versiones en inglés mostrará que el espectro actual de más de 500 versiones en inglés varía desde traducciones “palabra por palabra”, pasando por traducciones “pensamiento por pensamiento”, hasta paráfrasis. Jesús dijo que el hombre vive de “toda palabra” que sale de la boca de Dios (Mateo 4:4). ¿Deberíamos seguir sus enseñanzas o no?

El engaño está en todas partes asociado con los editores de traducciones modernas. Dicen que están ayudando a la gente, pero en realidad, las personas a las que realmente ayudan más son ellos mismos. Mediante los derechos de autor impiden que otros publiquen su trabajo, lo que probablemente sea algo bueno. Por la gran *confusión* de versiones, los verdaderos creyentes son engañados (1 Corintios 14:35).

El sitio web de la Sociedad Bíblica (www.biblesociety.org) anuncia esto: “¿Cuál es la mejor traducción de la Biblia?” Proceden a decir que esta es una de las preguntas más frecuentes. Su respuesta: "Todo depende de quién eres y para qué lo usarás".

Entonces, dejémoslo en tus manos.... Esto es como Burger King: ¡puedes hacerlo *a tu manera!*

Realmente no te importa la doctrina, simplemente te gustan las historias edificantes: tenemos una biblia para ti.

No puedes dedicarte a estudiar, tenemos una biblia fácil de leer para ti.

No conoces el lenguaje específico de género: tenemos una Biblia para ti.

Te gusta la jerga, la jerga y el habla moderna: tenemos una Biblia para ti.

No te gusta condenar el lenguaje contra el pecado – tenemos una biblia para ti

No crees que Jesús sea Dios; tenemos una Biblia para ti.

Te consideras progresista, inteligente y educado: tenemos una biblia para ti.

No te gusta la violencia, las guerras, la sangre y los asesinatos. Tenemos una Biblia para ti.

No quieres cambiar tus malas costumbres sino parecer espiritual y pensar que puedes engañar al Creador: tenemos una Biblia para ti.

Eres un idiota y no tienes el sentido que Dios le dio a un mono de bronce; tenemos la Biblia para ti.

Tiendo a dejarme llevar....

El segundo problema: la ignorancia de los creyentes:

El mundo bajo el control de Satanás no sólo *corrompe* la palabra de Dios (2 Corintios 2:17; 3:11; 2 Timoteo 3:8); pero el mundo *convierte* al pueblo de Dios en mercancía (2 Pedro 2:3). ¿Por qué hay más de 500 versiones en inglés? Es porque son las personas de los países de habla inglesa quienes tienen el dinero para pagarlos. Literalmente, *cualquiera* puede hacer una traducción y publicarla, y la gente la comprará. Simplemente agregue otro pequeño truco: hágalo neutral en cuanto al género, o use mucha jerga, o elimine la fornicación o la sodomía, o haga que degrade a Jesús o la sangre, y tendrá seguidores.

CLASE 206 INTRODUCCIÓN A LA PUBLICACIÓN DE ESCRITURAS

El mundo crea Biblias corruptas y fermentadas y luego las vende a bebés creyentes, quienes las compran y luego estos bebés recién nacidos tratan de vivir de esta leche corrupta e *insincera* de la palabra (1 Corintios 5:6; Gálatas 5:9; 1 Pedro 2 :2). Luego, cuando estos bebés no leen sus versiones corruptas (porque su alma no lo *desea*), no crecen, y por eso son sacudidos por todo viento de doctrina (Efesios 4).

Con el tiempo se envanecen por la levadura y se vuelven indómitos, y no se someten a la verdad cuando la oyen (1 Corintios 3:1-3). Entonces, hoy, incluso con tantas tiendas bíblicas, lecciones bíblicas, estudios bíblicos, espectáculos y programas bíblicos; Tenemos menos conocimiento de la Biblia y sus doctrinas que hace 150 años. Esta hambruna se debe a que este *alimento* “genéticamente modificado” (escrituras corruptas) no puede *proporcionar una verdadera nutrición* (Hechos 20:32), no es reproducible (derechos de autor) y no puede producir buenos frutos espirituales en sus lectores. – ¡ *pero seguro que se ve bonito y sabe bien a la carne!*

Con esta falta de verdadero conocimiento, según sus propias concupiscencias se amontonan maestros, teniendo comezón de oídos – y como ocurre con la levadura en los oídos – cuanto más se rasca, peor se vuelve (2 Timoteo 4:3).

Ésos son el primer y segundo problema, y el tercero es aún peor: El mundo no está alcanzado:

Encontramos que el mundo carece de las Escrituras principalmente porque los creyentes estadounidenses y las iglesias estadounidenses en general piensan que todo está bien con respecto a las Escrituras. Parece que no hay hambruna porque hay “biblias por todas partes”. *Tenemos nuestras biblias en cada banco*. Pero ¿cuántos de nosotros hemos abandonado la comodidad de nuestros hogares y visitado cualquiera de los miles de lugares en el mundo donde la gente carece de la palabra de Dios?

Millones de personas están pereciendo porque los “bebés creyentes” dejan la distribución mundial de la palabra de Dios a los corruptos publicadores mundanos. Pero estos publicadores de las escrituras corruptas no regalan su producto. No tienen carga por las almas perdidas. No comercializan para las naciones pobres. Están en el negocio de las ganancias, no de la salvación.

Entonces, ¿de dónde obtienen los miles de millones de personas perdidas una copia de las Escrituras puras e incorruptas? Si no los obtienen del pueblo de Dios, no los obtienen. La gran mayoría de las almas perdidas del mundo no pueden permitirse las Escrituras incluso si tuvieran acceso a alguien que las vendiera. Pero tampoco hay lugares donde puedan ir a comprar incluso si quisieran, ya que la mayor parte del mundo no tiene una gran cantidad de tiendas minoristas de Biblia como las que tenemos aquí en los Estados Unidos.

Si el mundo va a ser evangelizado, se hará a la manera de Jesús: *los que envían ministran la semilla a los sembradores* (2 Corintios 9:10). Si el mundo va a ser evangelizado, lo hará el pueblo de Dios llevando la palabra de Dios al mundo. Esta distribución mundial de la palabra de Dios no es una opción: es un mandato.

Entonces, tenemos hambre de la palabra de Dios en lugares ricos debido a la simiente corrupta y a los publicadores corruptos; y tenemos hambre de la palabra de Dios en los lugares pobres porque pocos les envían la palabra de Dios gratuitamente. ¿qué hacemos?

La respuesta a la hambruna es obvia

Si el pueblo de Dios fue obediente al mandamiento (Romanos 16:25, 26), y si el pueblo de Dios aprovechó las promesas de Dios (2 Corintios 9); Lo haríamos y podríamos resolver los tres problemas anteriores.

CLASE 206 INTRODUCCIÓN A LA PUBLICACIÓN DE ESCRITURAS

En pocas palabras, estas son las cosas necesarias que deben suceder:

- Las iglesias de Dios del Nuevo Testamento deben recibir y ser obedientes a los mandamientos de Jesucristo
- Las iglesias neotestamentarias de Dios deben tener una visión mundial para la evangelización mundial
- Las iglesias del Nuevo Testamento de Dios deben descartar sus traducciones corruptas y vivir según la palabra pura de Dios (traducciones basadas en TR)
- Las iglesias del Nuevo Testamento de Dios deben comprar sus Escrituras de las Iglesias del Nuevo Testamento que tienen ministerios de imprenta.
- Las iglesias del Nuevo Testamento de Dios deben apoyar a estas iglesias del Nuevo Testamento que tienen ministerios de imprenta.
- Las iglesias de Dios del Nuevo Testamento deben involucrarse directamente en la publicación y distribución de las Escrituras.
- Las iglesias del Nuevo Testamento de Dios deben distribuir las Escrituras gratuitamente a los perdidos en otros lugares, ya sea a través de misioneros que apoyan o haciendo el trabajo ellos mismos.

Si esto sucede, los editores de escrituras corruptas dejarán de publicar gran parte de sus publicaciones, porque pocos comprarán sus productos. Habrá menos versiones corruptas, porque el mercado de versiones corruptas disminuirá. Se producirán y distribuirán más escrituras correctas que nunca.

Entonces, vemos que el desafío es enseñar esta verdad. Pero antes de enseñar algo, primero debemos ser hacedores de la palabra.

Nosotros, como pueblo de Dios, tenemos la respuesta a la hambruna: ¡sembrar más semillas!

Las bendiciones recibidas según las promesas de Dios

Como ocurre con cualquier mandamiento del Señor, también hay una bendición y una recompensa cuando por fe hacemos lo que él dice. Dios nos muestra estas bendiciones.

La primera bendición que debemos darnos cuenta es que la palabra de Dios logra cosas mucho más allá de lo que podemos ver. La palabra de Dios llega a lugares y tiene efectos que no siempre vemos o entendemos. Note Isaías 55:

8 Porque mis pensamientos no son vuestros pensamientos, ni vuestros caminos mis caminos, dice Jehová.

9 Porque como son más altos los cielos que la tierra, así son mis caminos más altos que vuestros caminos, y mis pensamientos más que vuestros pensamientos.

10 Porque como la lluvia y la nieve descienden del cielo, y no vuelven allá, sino que riegan la tierra, y la hacen producir y brotar, para dar semilla al que siembra y pan al que come,

11 Así será mi palabra que sale de mi boca: no volverá a mí vacía, sino que hará lo que yo quiero, y será prosperada en aquello para que la envié.

Isaías 55:8-11

CLASE 206 INTRODUCCIÓN A LA PUBLICACIÓN DE ESCRITURAS

La palabra de Dios es como la lluvia (agua). Gotea a muchos lugares y produce frutos. La promesa de Dios es que no regresa vacía. Cumple la voluntad de Dios. Prospera en aquello a lo que Dios le envía.

La segunda promesa la encontramos en el Salmo 126:

5 Los que siembran con lágrimas, con alegría segarán.

6 El que sale y llora, llevando la preciosa semilla, sin duda volverá con regocijo, trayendo consigo sus gavillas.

Salmo 126:5,6

Cuando sembramos la palabra de Dios con lágrimas (oración) cosecharemos con alegría. Recogemos la cosecha. Jesús comparó las almas con un campo listo para la cosecha (Juan 4:35-38). Los apóstoles a veces cosecharon donde no trabajaron. Nosotros, sin embargo, debemos participar en todos los aspectos de la ganancia de almas. Plantamos (sembramos semillas preciosas), regamos (sembramos con lágrimas – llanto) y cosechamos; pero Jesús salva y Dios da el aumento.

Nota 1 **Corintios 3:**

6 Yo planté, Apolos regó; pero Dios dio el aumento.

7 De modo que tampoco el que planta cualquier cosa, ni el que riega; sino Dios quien da el aumento.

8 Ahora bien, el que planta y el que riega son uno: y cada uno recibirá su recompensa según su propio trabajo.

9 Porque somos colaboradores de Dios: vosotros sois labranza de Dios, sois edificio de Dios.

1 Corintios 3:6-9

Cuando sembramos con lágrimas, no sólo cosecharemos a su debido tiempo (Gálatas 6:7-9; 1 Corintios 15:58; 2 Corintios 9:6), sino que cosecharemos con gozo (1 Tesalonicenses 2:19, 20). . Nos regocijamos por un alma que se arrepiente (Lucas 15). Nos regocijamos por las recompensas que veremos en la gloria.

Las claves para el éxito en la evangelización mundial: semillas, sembradores y remitentes

Conocemos la Gran Comisión (Mateo 28:18-20). Conocemos el proceso: evangelizar, bautizar y enseñar a observar. Entendemos que este es el propósito principal de nuestro estar en esta tierra.

Sin embargo, hay *tres elementos* que debemos tener para tener éxito en nuestra misión. Estos son elementos necesarios que no se pueden pasar por alto ni prescindir de ellos. Porque si falta alguno de los tres, la obra se ve obstaculizada. Estos elementos necesarios provienen de Dios. Todo predicador debe comprender este sencillo cordón triple que no se rompe fácilmente (Eclesiastés 4:12).

CLASE 206 INTRODUCCIÓN A LA PUBLICACIÓN DE ESCRITURAS

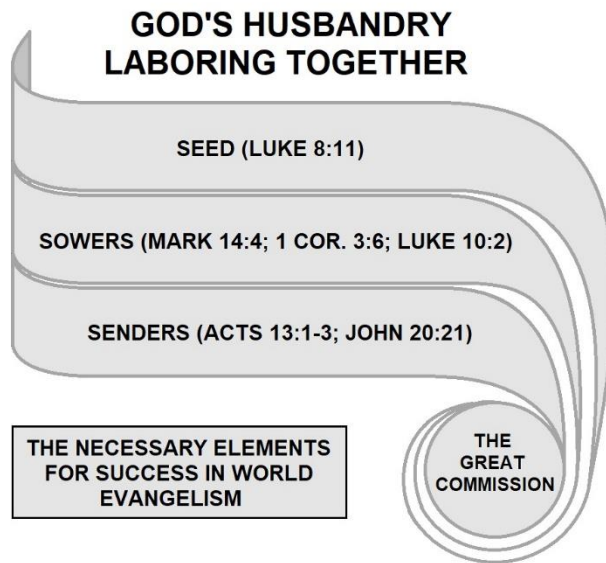

Estas tres cosas son *la Semilla, los Sembradores y los Remitentes*. Trabajan juntos en unidad de propósito para hacer la voluntad de Dios. Ampliaremos más sobre esto a continuación.

Sembradores

Una iglesia próspera con una visión mundial tendrá estas tres cosas. Pueden nombrarlos de manera diferente; por ejemplo, para Sembradores, pueden usar la palabra pastor, misionero, *predicador*, *evangelista* o *ministro*. La iglesia puede tener un seminario o colegio bíblico para capacitar a sus hombres. Cualesquiera que sean sus nombres, cada iglesia necesita sembradores: predicadores del evangelio que van por todo el mundo. Son testigos tanto en Jerusalén, como en Judea, en Samaria y hasta lo último de la tierra (Hechos 1:8). Estos sembradores cumplen con ciertos requisitos (1 Timoteo 3, Tito 1, 1 Corintios 4). Tienen una carga por las almas (1 Corintios 9:16). Son fieles (1 Corintios 4). Son embajadores de Cristo, van en lugar de Cristo y no se predicán a sí mismos, sino a Cristo crucificado.

Remitentes

Una iglesia próspera será un Enviador de estos hombres mencionados anteriormente. Estas iglesias plantan otras iglesias que son Remitentes. Estos Remitentes son las iglesias del Nuevo Testamento, que operan bajo el liderazgo del Espíritu Santo. Entrenan y separan a hombres como Bernabé y Saulo, y los ordenan para el ministerio (Hechos 13:1-3). Estos hombres son llamados y separados por el Espíritu Santo y autorizados y enviados por la iglesia local a la obra a la que han sido llamados. Estos hombres hacen el trabajo y reproducen otras iglesias enviadoras.

Sin estas iglesias enviadoras tenemos pocos hombres capacitados, autorizados y enviados. Sin estas iglesias enviadoras tendríamos confusión y abundancia de falsa doctrina. Sin estos remitentes tendríamos novicios autoenviados ejerciendo autoridad sobre el pueblo de Dios, duplicando su camino torcido. Sin hombres enviados por la iglesia, no tendríamos iglesias.

Semilla

Una iglesia próspera entiende que cuando envía a sus *Sembradores*, estos deben tener *Semilla* para sembrar. Un mensajero sin mensaje es innecesario. Un predicador sin un evangelio no tiene ganancias. Predicar la palabra sin la palabra es imposible. Las iglesias y los hombres capacitados deben comprender su deber, que

CLASE 206 INTRODUCCIÓN A LA PUBLICACIÓN DE ESCRITURAS

es dar la palabra de Dios a quienes no la tienen. La palabra hablada es buena. La palabra escrita es mejor. Dar ambos es lo mejor.

Imagínese una iglesia que envía un misionero a un campo extranjero y ese hombre tiene una sola Biblia. Cuando llega al campo misionero, ve que la gente no tiene escritura alguna. ¿Qué él ha hecho? ¿Cuáles son sus opciones? Bueno, si ha sido bien entrenado, sabe lo suficiente como para traer semillas consigo. Luego enseña a su pueblo a reproducir la palabra de Dios para sí mismos y para los demás. En una época primitiva, la gente tenía que copiar a mano. Hoy en día, el misionero puede obtener la buena palabra de Dios de las iglesias que suministran las Escrituras. Gracias a Dios por esas iglesias. O bien, él mismo puede redactar fácilmente las Escrituras. Gracias a Dios por la tecnología de impresión moderna.

La otra opción es que el misionero mantenga a la gente *sin* la palabra, y ellos deben acudir a él en busca de respuestas. Él puede gobernar sus almas, interpretándoles la Biblia. Puede ser el gran líder y gobernante del rebaño y ser como un dios para ellos.

¿Cuál es la voluntad de Dios? Quiere que su Escritura se difunda a todas las naciones para la obediencia de la fe (Romanos 16:25, 26). Quiere que los niños crezcan deseando la leche sincera de la palabra (1 Pedro 2:2). Quiere que los creyentes sean edificados por la palabra de Dios (Hechos 20:32). Quiere que su iglesia sea santificada por el lavamiento del agua por la palabra (Efesios 5:26). Él quiere que su iglesia, no sólo tenga suficiente pan para comer, sino que tenga abundante semilla para sembrar en otros lugares, para que su pueblo pueda ser fructífero (2 Corintios 9:10). La elección es obvia para una persona honesta.

Jesús siempre ejemplifica sus mandamientos y doctrina

Una observación sorprendente es ver cómo Jesús mismo cumplió todas estas cosas durante los inicios de su ministerio. Ya sea una enseñanza, un mandamiento o una verdad; Podemos encontrar en los evangelios donde Jesús ejemplificó estas cosas. Esto se debe a que él es un Hacedor y un Maestro, no sólo un Maestro.

Considera esto:

Jesús es el **Maestro Sembrador** – ver Mateo 13:37

Jesús es la **Simiente** – compare Marcos 4:14 y Juan 1:1, 1 Juan 3:9 y 1 Pedro 1:23.

Jesús es el **Remitente** – ver Juan 20:21; Juan 16:7; Hechos 13:4; Mateo 28:18-20

Esta es la obra del Salvador. Deberíamos ser trabajadores en su campo.

El cambio en las necesidades del tonelaje a la saturación

La Escuela Internacional Bautista de las Escrituras utilizó originalmente un *modelo de tonelaje* para la producción y distribución de las Escrituras para el cumplimiento de créditos de clase superior. Originalmente, teníamos una producción y distribución cooperativa de 5 a 6 toneladas de Escrituras para el nivel de Maestría (12 unidades) y 25 toneladas o más para el nivel de Doctorado (5 unidades). Logramos estos objetivos mediante el desarrollo de iglesias *Seedline* y campañas de donaciones (campañas de 10 toneladas). Don Fraser tenía como objetivo personal una campaña de 1.000 toneladas. Esto implicó que muchas iglesias hicieran donaciones para objetivos lingüísticos específicos y muchas iglesias ayudaran en la asamblea de las Escrituras.

CLASE 206 INTRODUCCIÓN A LA PUBLICACIÓN DE ESCRITURAS

Las iglesias recaudaría fondos para producir grandes cantidades de Escrituras en un idioma en particular, luego una iglesia imprenta imprimiría estas grandes cantidades de papel y muchas otras iglesias ayudarían en la preparación de los folletos. Estos folletos luego serían devueltos a la iglesia imprenta, que a su vez los enviaría en contenedores a lugares específicos del mundo. Según se analizó este trabajo, implicó enviar docenas de paletas de papel *hacia y desde* las iglesias y las fuentes de impresión. Una vez finalizado, la imprenta enviaría los libros a nivel internacional. Como era de imaginar, el envío implicaba mucho tiempo, gastos y logística. Pensábamos que la impresión “Justo a tiempo” a nivel local era más eficiente y práctica en los niveles inferiores, y queríamos una mayor participación en los niveles inferiores.

Teníamos iglesias *en Headwater* con imprentas grandes que requerían toneladas de papel para funcionar, y teníamos iglesias *Seedline* que donaban para la compra de papel y ayudaban a reunir las firmas en libros, y luego las devolvían a la iglesia de Headwater para su distribución internacional. Aunque este modelo es caro y lleva tiempo, funcionó y sigue funcionando. Es producto de la visión y el trabajo de DM Fraser de la década de 1970 que produjo más frutos de los que nadie en esta tierra pueda imaginar. Creo que Don Fraser será uno de los que recibirán mayores recompensas en el tribunal de Cristo, porque literalmente *cientos de millones* de almas han sido salvadas a través de su visión y su obra. Este programa aún continúa y de ninguna manera disminuimos su uso o efectividad.

Sin embargo, en 1996, después de mucho pensar y evaluar la obra de las Escrituras, *Baptist International* pasó del modelo *Seedline* al modelo *McDonald's* . Es decir, en lugar de que unos pocos impresores de iglesias grandes se encarguen de la impresión y la distribución global, haríamos que cada iglesia (pequeña o grande) produjera sus *propias* Escrituras para sus *propias* necesidades. Esta impresión a pequeña escala fue posible gracias a los cambios en la tecnología y la capacidad de utilizar medios digitales.

La idea era que, en lugar de que las iglesias dependieran de grandes imprentas para obtener su pan, deberían hacer su propio pan. Incluso las iglesias pequeñas en lugares lejanos pueden imprimir sus propias Escrituras para sus propias necesidades. Ya no tenían que depender del distribuidor.

En sentido figurado, en lugar de una enorme cámara de compensación de restaurantes tratando de alimentar al mundo con un idioma a la vez, abriríamos pequeños restaurantes en todas partes que atendieran las necesidades locales. Simplemente manteníamos una base de datos en nuestro sitio web de libros en formato .pdf para poder descargarlos e imprimirlos. Se alentaría a todas las iglesias con una visión mundial para la evangelización a participar a su nivel. Estas iglesias muchas veces ya imprimían tratados, folletos, programas y boletines. Fue sólo un pequeño paso para imprimir las Escrituras. Luego sólo nos faltaba probar la receta.

Demostramos este trabajo enviando al misionero Robert Baker de la Iglesia Bautista Histórica a Honduras con una pequeña imprenta y un generador. Tenía el objetivo de iniciar iglesias siendo la producción de las Escrituras el núcleo del trabajo.

Honduras era en ese momento uno de los países más pobres de este hemisferio. Hoy es el sexto país más pobre. Por la gracia de Dios, el hermano Baker eligió un pequeño pueblo (población 7K) en la cima de una montaña llamada Guinope , y un lugar que no tenía electricidad, y allí procedió a imprimir Juan y Romanos para esa comunidad. Al cabo de un tiempo se trasladó a Guaimaca , y luego a El Portillo. Dejó las iglesias a pastores nacionales. En total, Bob Baker fundó tres iglesias y todas imprimieron y distribuyeron la palabra de Dios. Vimos que un hombre con la capacitación y la visión puede iniciar la publicación de las Escrituras en una iglesia.

CLASE 206 INTRODUCCIÓN A LA PUBLICACIÓN DE ESCRITURAS

Hoy en día, cualquier iglesia puede participar en la publicación de las Escrituras. La iglesia puede imprimir su propia obra o subcontratarla a una imprenta local.

Y en lugar de objetivos de tonelaje para la obra de las Escrituras, elegimos objetivos de saturación. Es decir, cada iglesia involucrada en Baptist International o en la obra de las Escrituras tiene como objetivo hacer llegar una copia de las Escrituras a cada persona de su comunidad, ya sea grande o pequeña. Este modelo funciona para iglesias pequeñas en la selva amazónica entre pueblos tribales y para iglesias grandes en grandes ciudades.

Este cambio también mejoró la visión de “a toda criatura”, a cada iglesia involucrada, ya sea grande o pequeña, porque cada iglesia puede participar en la obra de las Escrituras.

Cuando se utiliza el modelo de tonelaje, las iglesias *de Seedline* reúnen folletos y los envían de regreso a la iglesia *de Headwater*. No los distribuyen localmente como práctica, principalmente porque estas escrituras están en un idioma extraño al local en el que están compilados. Creo que esta desconexión impidió que las iglesias hicieran realidad plenamente la visión en sus propias mentes. Todos necesitan comprender la distribución *local* en su Judea, antes de trasladarse a Samaria y al Extremo.

Además, queremos que cada iglesia pueda producir para sus propias necesidades y no depender de otras iglesias para obtener su pan (Salmo 37:25).

Para aquellos involucrados o que quieran participar en el ministerio *Seedline*, nuestra escuela aún honra los métodos y créditos originales.

La publicación de las Escrituras y su conexión con la doctrina del mandamiento del amor

Jesús dijo: si me amáis, guardad mis mandamientos (Juan 14:15). Porque tanto amó Dios al mundo que nos dio a Jesús. Jesús es *la Palabra* – Dios encarnado. Sembramos la palabra de Dios en forma escrita y hablada, así como Jesús sembró la palabra en su día. Operamos en amor: amor a Dios; amor por su palabra; Amor por el mundo perdido. El amor se traduce en obediencia y diligencia.

La esperanza dada a alguien pobre, perdido o en zonas de difícil acceso; cuando se les da la palabra de Dios, es difícil expresarlo con palabras. Por lo general, uno debe ver la necesidad antes de comprenderla.

Operamos con el amor y la mente de Dios cuando trabajamos para hacer llegar la palabra de Dios a quienes no la tienen. Muchas veces, los destinatarios ni siquiera se dan cuenta de su condición de perdidos. Debemos decírselo.

Los que viven en tinieblas necesitan la luz del evangelio. Cuando les damos la luz de Dios –la palabra escrita de Dios–, es uno de los mayores actos de amor.

CLASE 206 INTRODUCCIÓN A LA PUBLICACIÓN DE ESCRITURAS

Lección 1: ¿Qué es publicar?

I. Definición

- A. Preparar y publicar un libro, revista o pieza musical para su venta, distribución o lectores.
- B. Imprimir en un libro para que sea conocido en general.
- C. Poner a disposición en línea
- D. Escrituralmente, para proclamar, difundir, para dar a conocer a todos

II. Cómo se publican las cosas

- A. Impreso en papel
- B. Publicado en línea utilizando medios digitales
- C. Publicado en ropa u otros medios (letreros, vehículos, etc.)
- D. Hablado en las áreas públicas.

III. Métodos básicos de encuadernación de libros (pegamento, perfecto, grapado, cosido, espiral, canal, etc.)

- A. Costura de lomo
- B. Costuras en bucle
- C. Puñalada cosida
- D. Encuadernado cosido.
- E. Perfecto atado
- F. Encuadernado con cinta
- G. Atornillado
- H. Tapa dura o encuadernado en estuche.
- I. Agarre de plástico
- J. Canal Metálico
- K. Peine o plástico encuadernado
- L. Encuadernado en espiral o encuadernado en bobina
- M. Atado con alambre

Consulte el Apéndice 1 para ver ilustraciones y más información.

IV. Formatos de impresión de libros

- A. Las firmas son las hojas impresas. Se trata de hojas sueltas de papel que normalmente se doblan para formar libros.
- B. Folio – 4 páginas
- C. Cuarto – 8 páginas
- D. Octavo – 16 páginas
- E. 16 meses – 32 páginas
- F. 32 meses
- G. 64 meses
- H. Otro

Consulte el Apéndice 2 para ver ilustraciones y más información.

V. Tamaños de papel

- A. Tamaños americanos e ISO.
- B. American tiene carta, legal y tabloide.
- C. ISO tiene A0 – A6
- D. American utiliza papel de 17” X 22” y medio corte
- E. ISO utiliza papel de 1189 mm x 841 mm y medios cortes

CLASE 206 INTRODUCCIÓN A LA PUBLICACIÓN DE ESCRITURAS

Consulte el Apéndice 1 para ver ilustraciones y más información.

VI. **Estilo de escritura (texto, fuente, formato, etc.)**

- A. El diseñador de las publicaciones debe tener en cuenta al lector objetivo y preparar su diseño en consecuencia.
- B. El estilo de escritura debe coincidir con la publicación.
- C. El estilo y tamaño del texto siempre deben ser legibles. Evite el uso de estilos de letra demasiado sofisticados
- D. Sea consistente en la jerarquía de importancia.
- E. Sea lógico en la jerarquía de importancia.
- F. Limite los estilos de texto a dos o tres como máximo

Consulte el Apéndice 2 para ver ilustraciones y más información.

VII. **Tamaño del texto**

- A. Cada punto mide 1/72 de pulgada.
- B. El texto debe ser legible para personas con problemas de visión.

Consulte el Apéndice 1 para ver ilustraciones y más información.

VIII. **Diseños**

- A. Piense diligentemente en el diseño adecuado para cada obra.
- B. Considere los márgenes adecuados
- C. Ajuste los márgenes según sea necesario para el margen de plegado
- D. Considere la disponibilidad de tamaños y tipos de papel.
- E. Considere las capacidades de la impresora.
- F. Considere el presupuesto

Consulte el Apéndice 2 para ver ilustraciones y más información.

IX. **Folletos ficticios**

- A. Haga un libro simulado antes de indicar el diseño.
- B. Numere las páginas y marque la orientación de cada página.
- C. Organizar el diseño en consecuencia
- D. Agregue más páginas según sea necesario; es mejor agregar páginas que un diseño estrecho o ilegible.

Consulte el Apéndice 2 para ver ilustraciones y más información.

X. **Numeración de páginas**

- A. Numera las páginas para evitar confusiones y ayudar en el montaje.
- B. Los números de página deben encajar bien en el diseño: no deben verse desequilibrados ni fuera de lugar.
- C. Considere recortar al ubicar los números de página
- D. Otras marcas pueden ayudar en el ensamblaje, como líneas de pliegue y bloques escalonados en los pliegues característicos. Deben ser invisibles después del montaje, pero útiles durante el montaje.

XI. **Ediciones Folio, Cuatro y Octavo**

- A. La mayoría de los folletos utilizarán uno de estos tres diseños.
- B. Las imprentas y prensas de rodillos más grandes pueden imprimir más de 16 páginas por firma.
- C. Siempre tenga en cuenta el margen de plegado

CLASE 206 INTRODUCCIÓN A LA PUBLICACIÓN DE ESCRITURAS

XII. Firmas (una sola hoja de papel)

- A. Hoja única impresa por ambas caras
- B. Doblado como se desee para el número de páginas
- C. Reunidos para hacer libros más grandes (más páginas)
- D. Diseño y números de página determinados para el formato final.
- E. Las firmas se ensamblan y encuadernan para crear libros de cualquier tamaño.
Consulte el Apéndice 2 para ver ilustraciones y más información.

XIII. Métodos de plegado

- A. Se doblan firmas y folletos.
- B. El plegado a máquina es mejor porque es preciso y ahorra mano de obra.
- C. Diseño en torno a la capacidad de la máquina plegadora a utilizar.
- D. Siempre permita cierta tolerancia en la ubicación del pliegue.
Consulte el Apéndice 2 para ver ilustraciones y más información.

XIV. En venta o no en venta

- A. No se debe vender ninguna escritura o lección bíblica (Proverbios 23:23)
- B. El pueblo de Dios debe apoyar la distribución gratuita de la palabra de Dios.
- C. No hacemos mercancía de la palabra de Dios.
- D. Es aceptable vender algunas obras impresas: novelas, calendarios, revistas, comentarios, diccionarios, mapas, diagramas, ediciones especiales o en cuero, etc.
- E. Comprar o vender ediciones de libros premium (Biblias encuadernadas en cuero, etc.) es aceptable si está claro que uno está pagando el costo adicional de la publicación, no la palabra de Dios.

XV. Calidad y grosor del papel (peso)

- A. Mate, brillante o sin recubrimiento
- B. Bond (fuerte), reciclado,
- C. Acabado: recubierto de seda, satinado, liso, vitela, opaco, lino o algodón añadido, con marca de agua
- D. Peso GSM (gramos por metro cuadrado)
- E. GSM común:
 - 80gsm.
 - 90gsm.
 - 100gsm.
 - 120gsm.
 - 130gsm.
 - 150gsm.
 - 170gsm
- F. 80 GSM para papel de fotocopiadora y 60-120 para impresión de uso general
- G. 100-120 GSM membretes y folletos
- H. Folletos 300-350 GSM
- I. Tarjetas de visita 350 GSM

XVI. Brillo y blancura del papel

- A. Cuantifica el porcentaje de luz azul reflejada desde la superficie de un papel, medida en una longitud de onda efectiva específica de 457 nanómetros.
- B. El brillo 98 es blanco brillante.
- C. 96 brillo es ligeramente inferior a 98

CLASE 206 INTRODUCCIÓN A LA PUBLICACIÓN DE ESCRITURAS

- D. 92 brillo es menos brillante
- E. El brillo 80-85 es papel de copia
- F. 90-100 es papel láser
- G. La opacidad define la densidad y la cantidad de luz que pasa a través del papel (translucidez)
- H. Menos páginas, folletos y tarjetas: utilice papel más brillante debido al mayor contraste
- I. Para más páginas y libros, utilice papel menos brillante, lo que resulta más agradable a la vista.
- J. La blancura define el tono del papel (color)
- K. La blancura es la cantidad de rojo, azul y verde visible al ojo.
- L. Utilice papel tintado si utiliza imágenes que tengan colores similares.

XVII. Tipos de papel

- A. El papel se puede dividir en dos categorías principales: papeles estucados y no estucados.
- B. El material sin recubrimiento es papel al que no se le ha aplicado ningún pigmento recubierto para reducir la absorbencia o aumentar la suavidad. Los acabados sin revestimiento pueden describirse como vitela, antiguo, tejido o liso.
- C. Un papel estucado tiene un revestimiento superficial que se ha aplicado para hacer que la superficie sea más receptiva para la reproducción de texto e imágenes con el fin de lograr detalles más nítidos y una densidad de color mejorada. Al agregar un pigmento de arcilla recubierto, el objetivo de recubrir la pasta es mejorar la suavidad y reducir la absorbencia. Los acabados del papel estucado se pueden clasificar en mate, opaco, fundido, brillante y alto brillo. El recubrimiento puede ser por ambas caras de la pasta (recubierto por dos caras, "C2S") o por una sola cara (recubierto por una cara, "C1S").
- D. Gráficos que muestran papeles no estucados, estucados, finos, especiales y papeles de oficina y de consumo ilustrados en las siguientes 2 páginas:

CLASE 206 INTRODUCCIÓN A LA PUBLICACIÓN DE ESCRITURAS

Sin estucar - Papeles de impresión comerciales

Tipo	Colores populares	Pesos populares	Usos
Compensar	Blanco, Marfil, Crema	50, 60, 70, 80, 100 libras.	Formularios comerciales, folletos, libros, anuncios publicitarios
Vitela Bristol	Blanco y Color	57, 67, 100, 120 libras.	Sobres publicitarios, carteles, publicidad
Libro mayor	Blanco, beige, tinte verde	24, 28, 32, 36 libras.	Formularios comerciales, pestañas de archivos, registros, etc.
Cubrir	Blanco y colores	50, 60, 65, 80, 90, 100, 130 libras.	Cubiertas de folletos, anuncios publicitarios, menús, carteles
Índice	Blanco y colores	90, 100, 140, 170, 200 libras.	Tarjetas de registro, carpetas con pestañas, folletos
Etiqueta	Blanco y Manila	100, 125, 150 libras.	Formularios Comerciales, Portadas, Afiches, Trabajo Tags
Junta del Ferrocarril	Blanco y colores	4, 6, 8 capas	Portadas, Pósters
Tarjeta de respuesta	Blanco	75 libras.	Responder correo, anuncios publicitarios
Formas de vínculo	Blanco, canario, rosa, verde, dorado, azul, beige, gris	15, 20, 24 libras.	Formularios comerciales (facturas, extractos) Papelería, folletos, papel multiusos
Enlace láser	Blanco	20, 24 libras.	Formularios impresos con láser, sobres publicitarios, papelería
Bono OCR	Blanco	20, 24 libras.	Documentos escaneables
Bono MICR	Blanco	24 libras.	Cheques, Documentos Numerados
Bono de seguridad	Blanco, Canario, Rosa, Verde, Azul, Gris	24 libras.	cheques
CB sin carbón	Blanco, Canario, Rosa, Verde, Dorado, Azul	15, 20, 24, 33 libras.	Formularios comerciales (facturas, extractos, formularios hospitalarios, etc.)
CFB sin carbón	Blanco, Canario, Rosa, Verde, Dorado, Azul	12,5, 14, 17 libras.	Formularios comerciales (facturas, extractos, formularios hospitalarios, etc.)
CF sin carbón	Blanco, Canario, Rosa, Verde, Dorado, Azul	15, 20, 27, 33, 105 libras.	Formularios comerciales (facturas, extractos, formularios hospitalarios, etc.)
Papel prensa	Blanco	30, 33 libras.	Periódicos
kraft	Blanco, tostado, gris	20, 28, 30, 35, 40, 50, 57, 60, 70 libras.	Embalaje, Envío, Sobres

CLASE 206 INTRODUCCIÓN A LA PUBLICACIÓN DE ESCRITURAS

Recubiertos - Papeles de impresión comerciales

Tipo	Colores populares	Pesos populares	Usos
Compensar	Blanco brillante	50, 60, 70, 80, 90, 100	Folletos, Carpetas, Revistas
Cubrir	Blanco brillante	60, 80, 100 libras.	Portadas, Publicidad, Calendarios

Papeles finos

Tipo	Colores populares	Pesos populares	Usos
Texto	Blanco y colores	60, 70, 80 libras.	Folletos, informes anuales, libros, aplicaciones de alta calidad.
Cubrir	Blanco y colores	50, 60, 65, 80, 90, 100, 130 libras.	Portadas de folletos, menús, carteles
Escribiendo	Blanco, Blanco natural, Marfil	20, 24 libras.	Papelería
25% y 100% algodón	Blanco	20, 24 libras.	Papelería, Escrituras, Documentos Legales
N° 1 Bond con marca de agua	Blanco	20, 24 libras.	Papelería, Escrituras, Documentos Legales

Papeles especiales

Tipo	Colores populares	Pesos populares	Usos
Etiqueta de chicle seco	Blanco	20 libras.	Etiquetas
Etiqueta sensible a la presión	Blanco, Colores, Fluorescente	50, 60 libras.	Etiquetas y adhesivos
Imagen digital	Blanco, blanco brillante	20, 24, 28, 32, 50, 60 y 70 libras.	Folletos, Boletines, Informes, Manuales, Revistas, Carpetas, Tarjetas

Papeles de oficina y de consumo

Tipo	Colores populares	Pesos populares	Usos
Enlace láser	Blanco	20, 24 libras.	Formularios y papelería impresos con láser
xerográfica	Blanco	20, 24 libras.	Fotocopiadoras e impresoras

CLASE 206 INTRODUCCIÓN A LA PUBLICACIÓN DE ESCRITURAS

Lección 2: Publicar la Palabra de Dios

I. Dios dio su palabra al hombre

- A. Los santos hombres de la antigüedad hablaron siendo inspirados por el Espíritu Santo (2 Pedro 1:21)
- B. Toda la Escritura dada por inspiración de Dios (2 Timoteo 3:16)
- C. Oráculos de Dios (Antiguo Testamento) comprometidos con Israel (Romanos 3:2)
- D. Nuevo Testamento dado a los santos y las iglesias (Mateo hasta el Apocalipsis)
- E. Los escribas del Antiguo Testamento copiaron la palabra de Dios.
- F. Los santos en el Nuevo Testamento copian la palabra de Dios.
- G. La palabra de Dios debe salir a todo el mundo (Mateo 28:18-20, Hechos 8:4)

II. Publicar la palabra de Dios es responsabilidad de las Iglesias

- A. Nuevo Testamento originalmente dado a ellos.
- B. Nuevo Testamento originalmente conservado por ellos.
- C. Nuevo Testamento originalmente copiado y distribuido por ellos.
- D. Las iglesias no deben depender del mundo para la publicación de las Escrituras

III. El mundo corrompe la palabra de Dios

- A. El mundo corrompe la palabra de Dios – añadiendo, eliminando, cambiando
- B. El mundo hace mercancía de la palabra de Dios
- C. El mundo se burla de la palabra de Dios.
- D. Comprarle al mundo respalda otros malos esfuerzos
- E. La editorial Zondervan es la editorial bíblica más grande. Tiene derechos exclusivos sobre la NVI (Nueva Versión Internacional). Es una división de HarperCollins Publishers.
- F. Una revisión de otras publicaciones muestra que Harper Collins es una editorial mundana.

IV. Todas las iglesias del Nuevo Testamento deberían participar en la publicación de las Escrituras

- A. es una bendición
- B. Es un mandamiento (Romanos 16:26)
- C. Muestra honor a la palabra de Dios.
- D. Engrandece la palabra de Dios
- E. Limita la producción de malas traducciones.

V. Las iglesias no deberían vender la palabra de Dios

- A. Incumple un mandamiento (2 Tesalonicenses 3:1; Proverbios 23:23; Mateo 10:8; 1 Corintios 2:12)
- B. La publicación de las Escrituras es un verdadero ministerio.
- C. No somos como los Testigos de Jehová que buscan vender sus impresos (*Despertad y La Atalaya*)
- D. Las personas nacen de nuevo por la palabra de Dios (1 Pedro 1:23)

VI. La palabra de Dios no regresa vacía

CLASE 206 INTRODUCCIÓN A LA PUBLICACIÓN DE ESCRITURAS

Lección 3: Romanos 16:25-27 – El Mandamiento

I. Romanos 16:25-27

- A. 25 Ahora bien, al que tiene poder para afirmaros según mi evangelio y la predicación de Jesucristo, según la revelación del misterio, que se ha mantenido secreto desde el principio del mundo,
26 Pero ahora se manifiesta, y por las Escrituras de los profetas, según el mandamiento del Dios eterno, dado a conocer a todas las naciones para la obediencia de la fe:
27 Al único Dios sabio, sea la gloria en Jesucristo por los siglos . Amén.
- B. El evangelio y Jesucristo fueron un misterio revelado
- C. Este misterio se mantuvo en secreto hasta que Jesucristo lo reveló.
- D. El misterio ahora se hace manifiesto.
- E. El misterio ahora se da a conocer por las escrituras de los profetas.
- F. Hecho conocido por todas las naciones.
- G. Hecho conocido para que la gente lo obedezca con fe.
- H. Dado a conocer por las Escrituras según el mandamiento del Dios eterno

II. Este mandamiento no es opcional

- A. Así quiere Dios que el evangelio sea conocido en todas las naciones
- B. Las Escrituras en el idioma de las naciones pueden llegar a esas naciones.
- C. La palabra de Dios no regresa vacía (Isaías 55:11)
- D. Debemos usar las Escrituras para lograr la evangelización mundial.

III. Las porciones de las Escrituras son más efectivas en la evangelización mundial

- A. Juan y Romanos son los mejores para que los gentiles lean y sean salvos
- B. Juan y Romanos también son buenos para los judíos porque son salvos por gracia mediante la fe al igual que los gentiles.
- C. Mateo y Hebreos son buenos para los judíos devotos y conservadores
- D. Juan 20:31 – el evangelio fue escrito para que la gente creyera.

CLASE 206 INTRODUCCIÓN A LA PUBLICACIÓN DE ESCRITURAS

Lección 4: Cada copia perfecta de las Escrituras es un original divino

- I. Dios dio su palabra a Moisés en el monte Sinaí en dos Tablas de Piedra**
- A. Estas fueron escritas con el dedo de Dios (Éxodo 31:8)
 - B. Moisés rompió las tablas de piedra (Éxodo 34:1-4)
 - C. Dios le dijo a Moisés que tallara dos tablas de piedra y reemplazara las originales
 - D. Moisés debía copiar lo que Dios escribió originalmente
 - E. Estas mesas eran ahora los “originales divinos”
- II. Los santos hombres de la antigüedad hablaron siendo inspirados por el Espíritu Santo (2 Pedro 1:21)**
- A. Los profetas en el Antiguo Testamento muchas veces hablaron la palabra de Dios y un hombre fiel copió las palabras. Estas palabras fueron consideradas escrituras e inspiradas por Dios.
 - B. Las palabras de Jesús en el Nuevo Testamento fueron dichas y luego escritas por hombres fieles. Estas palabras se convirtieron en Escritura.
 - C. Todas las Escrituras del Antiguo y Nuevo Testamento fueron copiadas continuamente y fueron reemplazadas por la nueva copia una vez que demostró ser una copia fiel.
 - D. A los hombres santos se les dieron las palabras de Dios mediante la inspiración del Espíritu Santo.
- III. Toda la Escritura es dada por inspiración de Dios (2 Timoteo 3:16)**
- A. Inspiración significa inspirada por Dios (*theos-pneustos*)
 - B. Palabra de Dios viene de la boca de Dios.
 - C. La palabra de Dios tiene que ser escrita.
 - D. Escritura significa escrito
 - E. Muchas veces no sabemos quién es el escriba que escribió las palabras que escuchó o copió las palabras que leyó; pero tenemos la promesa de Dios que tenemos su palabra
- IV. Desde la niñez has sabido las Sagradas Escrituras (2 Timoteo 3:15)**
- A. Timoteo conocía las escrituras
 - B. Su madre probablemente se los leyó a Timothy.
 - C. Debido a que Pablo circuncidó a Timoteo, se desconoce si asistió a la sinagoga cuando era niño (Hechos 16:3).
 - D. Aquellos pasajes de la época de Timoteo se consideraban “dados por inspiración”.
 - E. El eunuco etíope posiblemente leyó una copia deficiente de las Escrituras (Hechos 8:28-35)
 - F. Esta escritura no coincide con Isaías 53:7
 - G. Lucas dice en Hechos 8:28 que el eunuco “leyó al profeta Isaías”
 - H. Lucas dice en Hechos 8:30 que Felipe “le oyó leer al profeta Isaías”
 - I. Lucas dice en Hechos 8:35 que Felipe comenzó “en la misma Escritura”
 - J. O era una copia pobre o el eunuco la leyó incorrectamente.
- V. Cada palabra de Dios está preservada para nosotros**
- A. Jesús dijo que ni “ni una tilde” pasará de la ley, hasta que todo se haya cumplido (Mateo 5:18)
 - B. Jesús dijo que el hombre vive de “toda palabra”... de Dios (Mateo 4:4)
 - C. Proverbios dice: “toda palabra de Dios es pura” (Proverbios 30:5)

CLASE 206 INTRODUCCIÓN A LA PUBLICACIÓN DE ESCRITURAS

D. El salmista dice que Dios preservará su palabra para siempre (Salmo 12:6, 7)

VI. **Tenemos la palabra de Dios preservada para nosotros porque hombres fieles hicieron copias fieles en cada generación.**

- A. Hombres fieles creyeron que la palabra de Dios es inspirada.
- B. Los hombres fieles no añadieron ni quitaron
- C. Hombres fieles que tenían temor de Dios.
- D. Hombres fieles que amaron la palabra de Dios.
- E. Hombres fieles que querían ver crecer la palabra de Dios
- F. Hombres fieles que fueron diligentes en copiar y distribuir la palabra de Dios.
- G. Se necesitan hombres fieles en cada generación, para que la palabra verdadera y pura sea identificada y transmitida a la siguiente generación.
- H. Esta es la verdad detrás del *Textus Receptus*

VII. **Los hombres de esta Generación, están influyendo en la Próxima Generación**

- A. Ya sea para bien o para mal
- B. Debemos ser modelos de buenas obras.
- C. Enseñar a los hombres acerca de las Escrituras
- D. Diligente en traducir y distribuir la palabra de Dios.
- E. No corromper la palabra de Dios, sino hacer copias fieles.
- F. No hacer mercancía de la palabra de Dios.

CLASE 206 INTRODUCCIÓN A LA PUBLICACIÓN DE ESCRITURAS

Lección 5: La importancia de la publicación de las Escrituras

- I. No deberíamos dejar el trabajo al mundo**
- A. Esta es una doctrina relativamente nueva: permitir que personas impías publiquen la palabra de Dios.
 - B. Sabemos que el mundo corromperá la palabra de Dios.
 - C. Sabemos que el mundo hará mercancía de la palabra de Dios.
 - D. El mundo cobrará por sus libros
 - E. Versiones diluidas significan creyentes diluidos
- II. Necesitamos saber cómo hacer nuestras propias espadas**
- A. Israel perdió su capacidad de hacer espadas (1 Samuel 13:19-23)
 - B. Sólo Saúl y Jonatán tenían espadas.
 - C. Los israelitas tuvieron que luchar contra los filisteos sin espadas.
 - D. El pueblo de Dios necesita saber cómo hacer espadas afiladas.
 - E. El pueblo de Dios necesita hacer sus propias espadas.
- III. No debemos depender del mundo para obtener el pan de vida**
- A. Necesitamos saber hacer nuestro propio pan.
 - B. Necesitamos hacer nuestro propio pan.
 - C. Un poco de levadura fermentará toda la masa (1 Corintios 5:16; Gálatas 5:9)
 - D. Hay hambre en el mundo por la palabra de Dios.
 - E. Los editores mundanos de la Biblia *no dan* sus Biblias a los pobres y perdidos en el mundo.
 - F. Se los *venden* a los americanos.
 - G. No juzgues al mundo por tu experiencia.
- IV. Nosotros que amamos la palabra de Dios la mantendremos pura**
- A. No somos de los que corrompen la palabra de Dios (2 Corintios 2:17)
 - B. Deseamos y tenemos la leche sincera (pura) de la palabra (1 Pedro 2:2)
- V. El mundo está en enemistad con Dios**
- A. La amistad con el mundo es enemistad con Dios (Santiago 4:4)
 - B. La mente carnal es enemistad contra Dios (Romanos 8:7)
 - C. Todo lo que hay en el mundo son deseos de la carne, deseos de los ojos y vanagloria de la vida (1 Juan 2:16)
 - D. Todo lo que yo en el mundo no es del Padre
- VI. Jesús nos dio la palabra del Padre.**
- A. Les he dado tu palabra (Juan 17:14)
 - B. Y el mundo los ha odiado
 - C. Porque no son del mundo.
 - D. Aunque yo no soy del mundo
- VII. Comprar a editoriales mundanas fomenta las versiones mundanas y otras cosas del mundo**
- A. Su dinero debe ir a los editores de la iglesia al comprar una Biblia.
 - B. Eso ayuda a la iglesia y apoya las publicaciones de la iglesia.
 - C. Otras escrituras correctas se multiplicarán de la manera correcta.

CLASE 206 INTRODUCCIÓN A LA PUBLICACIÓN DE ESCRITURAS

CLASE 206 INTRODUCCIÓN A LA PUBLICACIÓN DE ESCRITURAS

Lección 6: Grande es la empresa que publica la palabra de Dios

- I. El Señor dio la palabra: grande fue la compañía de quienes la publicaron. (Salmos 68:11)**
- A. Dios nos da su palabra
 - B. También deberíamos repartirlo gratuitamente.
 - C. Aquellos a quienes fue dado deben hacer la publicación.
 - D. Control de calidad
 - E. Manejar correctamente la palabra de Dios
 - F. Sabiendo que es la palabra inspirada de Dios.
 - G. No agregues ni quites
 - H. No cambies
 - I. ¡Dios dice que la compañía fue genial!
- II. Como reyes y sacerdotes, aprendemos y copiamos la palabra de Dios.**
- A. A los reyes se les ordenó leer la palabra de Dios.
 - B. A los reyes se les ordenó copiar la palabra de Dios (Deuteronomio 17:18)
 - C. Así se quedarían sin excusa
 - D. Obtuvieron sus escrituras de los sacerdotes levitas.
 - E. Los sacerdotes también guardaban y copiaban la palabra de la ley.
- III. Moisés hizo tablas para que Dios pudiera escribir una Copia de la Ley**
- A. Deuteronomio 10:1-4; Éxodo 34:1-5
 - B. Estos fueron guardados en el arca de Dios (Hebreos 9:4)
 - C. El arca era el centro del tabernáculo y del templo.
 - D. La palabra de Dios debe ser la prioridad en la iglesia.
- IV. Josué hizo una copia de la ley (Josué 8:30-33)**
- A. Josué construyó un altar en Ebal
 - B. Lo construyó según la palabra de Dios.
 - C. Escribió una copia de la ley.
- V. Unos pies hermosos traen buenas nuevas (Isaías 52:7)**
- A. Buenas nuevas
 - B. Publicando la paz
 - C. Buenas noticias de bien
 - D. Publicar la salvación
 - E. Que digan a Sion que tu Dios reina
- VI. Dios ha magnificado su palabra sobre todo su nombre (Salmo 138:2)**
- A. Dios está sobre todo (Efesios 4:6)
 - B. El nombre de Dios es excelso en toda la tierra (Salmos 8:1, 9)
 - C. El nombre de Dios permanece para siempre (Salmo 135:13)
 - D. El nombre de Dios es desde la eternidad (Isaías 63:16)
 - E. Santificado el nombre de Dios (Mateo 6:9; Lucas 11:2)
 - F. El nombre de Jesús está sobre todo nombre (Filipenses 2:9)
 - G. Ningún otro nombre sino Jesús para salvación (Hechos 4:12)

CLASE 206 INTRODUCCIÓN A LA PUBLICACIÓN DE ESCRITURAS

- H. Toda rodilla se doblará ante el nombre de Jesús (Isaías 45:23; Romanos 14:11; Filipenses 2:11)
- I. Porque todo aquel que invocare el nombre del Señor, será salvo (Romanos 10:13)
- J. La palabra de Dios se magnifica sobre su nombre.

CLASE 206 INTRODUCCIÓN A LA PUBLICACIÓN DE ESCRITURAS

Lección 7: Métodos de publicación del Antiguo Testamento

- I. Dios escribió en piedra (Éxodo 34:1, Deuteronomio 10:2)
- II. **Moisés escribió cinco libros: el Pentateuco**
 - A. Dios le dijo a Moisés que escribiera en un libro (Éxodo 17:14)
 - B. Este fue un memorial
 - C. Dios le dijo a Moisés que escribiera las palabras del pacto (Éxodo 34:27)
- III. **Job habló de pluma de hierro y plomo en la roca (Job 19:24)**
- IV. **Los sacerdotes guardaron la palabra de Dios.**
 - A. Los sacerdotes escribieron maldiciones en un libro (Números 5:23)
- V. **A los israelitas se les ordenó escribir la palabra de Dios.**
 - A. En los postes y portones de sus puertas (Deuteronomio 6:9)
 - B. A los israelitas se les mandó escribir la palabra de Dios en piedras (Deuteronomio 27:1-8)
 - C. A los israelitas se les dijo que escribieran canciones (Deuteronomio 31:19)
 - D. Se muestra que Zabulón tiene escritores (Jueces 5:14)
- VI. **Los reyes hicieron copias (Deuteronomio 17:18)**
- VII. **Los escribas hicieron copias perfectas**
 - A. Los escribas leen la palabra de Dios (2 Samuel 8:17; 20:25; 1 Reyes 4:3; 2 Reyes 19:12; 22:8-10)
 - B. Los escribas guardaban la palabra de Dios (Nehemías 8:1)
- VIII. **Esdras era un hábil escriba en la ley de Moisés (Esdras 7:6, 12)**
 - A. Esdras escribió los nombres de los jefes (Esdras 5:10)
 - B. Esdras enseñó la palabra de Dios (Nehemías 8:13)
- IX. Nehemías escribió un pacto (Nehemías 9:38)
- X. Mensajeros en los días de Ester
 - A. La escritura en el nombre del rey no se podía revertir (Ester 8:8)
- XI. Escribe cosas importantes en las tablas de tu corazón (proverbios 3:3; 7:3)
- XII. Isaías escribió en un rollo con pluma de hombre (Isaías 8:1)
- XIII. A Ezequiel se le dijo que escribiera (Ezequiel 24:2; 37:16)
- XIV. A Jeremías se le dijo que escribiera en un libro (Jeremías 36:2) y reescribiera (36:27, 28)
- XV. A Habacuc se le dijo que escribiera su visión (Habacuc 2:2)
- XVI. Vemos reyes, sacerdotes, levitas, escribas y profetas, todos escribiendo la palabra de Dios.

CLASE 206 INTRODUCCIÓN A LA PUBLICACIÓN DE ESCRITURAS

Lección 8: Métodos de publicación del Nuevo Testamento

- I. Jesús escribió en la tierra (Juan 8)
- II. Jesús predicó el evangelio (Lucas 4:16-21)
- III. El leproso que Jesús curó lo publicó mucho (Marcos 1:45)
- IV. Hombre poseído por el diablo a quien Jesús curó Publicado en Decápolis (Marcos 5:20; Lucas 8:39)
- V. Personas que vieron sanidad Lo publicaron (Marcos 7:36)
- VI. Jesús dijo antes de su venida que el evangelio primero debe ser publicado entre todas las naciones (Marcos 13:10)
- VII. Pedro predicó a Cornelio que la palabra se divulgaría por toda Judea (Hechos 10:37)
- VIII. Pablo y Bernabé publicaron la palabra del Señor por toda la Región (hechos 13:49)
- IX. Jesús esperaba que la gente leyera las Escrituras (Mateo 21:42; 22:29; Marcos 12:10, 24; Juan 5:39)
- X. Jesús dijo que cumplió las Escrituras (Lucas 4:21; 24:27; Juan 13:3)
- XI. Jesús ayuda a entender las Escrituras (Lucas 24:45)
- XII. Las Escrituras se usaron para ganar almas (Hechos 8:35; Juan 20:31; Hechos 17:2; 18:28)
- XIII. Pablo hizo mención de las Escrituras (Romanos 1:2; 4:3; 9:17; 10:11; 11:2; 15:4; 16:26; etc.)
- XIV. El Eunuco leyó las Escrituras (Hechos 8:32)
- XV. Timoteo conocía las Escrituras (2 Timoteo 3:16)
- XVI. Pedro y Santiago mencionan las Escrituras (Santiago 2:8, 23; 4:5; 1 Pedro 1:20)
- XVII. Pedro llama Escritura a las epístolas de Pablo (2 Pedro 3:16)
- XVIII. La Revelación de Juan sobre Jesucristo iba a ser enviada a las Siete Iglesias en Asia (Apocalipsis 3:11)
- XIX. Las epístolas de Pablo a Colosas y Laodicea debían compartirse entre sí (Colosenses 4:16)

CLASE 206 INTRODUCCIÓN A LA PUBLICACIÓN DE ESCRITURAS

Lección 9: No se encontró ningún herrero en Israel

I. Leer 1 Samuel 13:14-23

A. Tenga en cuenta los comentarios a continuación

14 Pero ahora tu reino no durará: Jehová ha buscado para él varón conforme a su corazón, y Jehová le ha mandado ser príncipe sobre su pueblo, por cuanto no has guardado lo que Jehová te mandó.

15 Y Samuel se levantó y lo llevó de Gilgal a Gabaa de Benjamín. Y Saúl contó el pueblo que estaba con él, como seiscientos hombres.

16 Y Saúl, y Jonatán su hijo, y el pueblo que con ellos estaba presente, se quedaron en Gabaa de Benjamín; pero los filisteos acamparon en Micmas .

17 Y los saqueadores salieron del campamento de los filisteos en tres escuadrones: un escuadrón se dirigió hacia el camino que conduce a Ofra , a la tierra de Shual .

18 Y otra escuadra se dirigió hacia Bet- horón , y otra escuadra se dirigió hacia el camino de la frontera que mira al valle de Zeboim hacia el desierto.

19 Y no se halló herrero en toda la tierra de Israel; porque los filisteos decían: Para que los hebreos no se hagan espadas ni lanzas.

20 Pero todos los israelitas descendieron a los filisteos para afilar cada uno su parte, su reja, su hacha y su azadón.

21 Pero tenían lima para los azadones, para las rejas, para las horquillas, para las hachas y para afilar las aguijadas.

22 Y aconteció que el día de la batalla, no se halló espada ni lanza en mano de ninguno del pueblo que estaba con Saúl y Jonatán; pero sí se encontró con Saúl y con Jonatán su hijo.

23 Y la guarnición de los filisteos salió al paso de Micmas .

1 Samuel 13:14-23

II. Comentarios sobre el pasaje anterior – Rechazo de Saúl

A. Saúl no era un hombre conforme al corazón de Dios (v. 14)

B. El reino de Saúl no continuará

C. Saúl no guardó el mandamiento de Dios

III. Dios elige a David (1 Samuel 16:13; Hechos 13:22)

A. Ungido por Dios

B. Un hombre conforme al corazón de Dios.

IV. Los ejércitos de Saúl no tenían espadas (1 Samuel 13:22)

A. Mal liderazgo de Saúl

B. Puso a su pueblo en peligro porque no ofendieron

C. Saúl y su hijo tenían espadas

D. Esto es como los misioneros que sólo tienen biblias, pero su gente no.

E. Son vulnerables a los ataques de Satanás.

V. El día de la batalla nadie quería luchar contra Goliat (1 Samuel 13:22; 17:11)

A. No hay espadas con las que luchar

B. Amenazado por enemigos (1 Samuel 13:23)

C. David usó piedra y honda (1 Samuel 17:40)

D. No había probado la armadura y la espada de Saúl (1 Samuel 17:39)

CLASE 206 INTRODUCCIÓN A LA PUBLICACIÓN DE ESCRITURAS

- E. No hábil con la espada.
 - F. Israel tuvo que conseguir espadas de los filisteos (1 Samuel 14:20, 31)
- VI. Los filisteos impidieron que Israel fabricara espadas (1 Samuel 1:19-20)**
- A. Sin la habilidad de hacer espadas, la gente era esclava.
 - B. Mantenido en desventaja
 - C. No libre (Juan 8:32, 36)
 - D. Muchas iglesias obtienen sus Escrituras del mundo. No saben cómo ser autosuficientes.
- VII. La palabra de Dios es espada afilada (Hebreos 4:12)**
- A. La palabra de Dios es rápida.
 - B. La palabra de Dios es poderosa.
 - C. La palabra de Dios es más cortante que cualquier espada de dos filos.
 - D. Perfora y divide alma y espíritu.
 - E. Divisor de articulaciones y médula.
 - F. Un discernidor de los pensamientos y las intenciones del corazón.
- VIII. Israel tuvo que acudir a los filisteos para afilar su hierro (1 Samuel 13:20)**
- A. No tenían la experiencia para afilar su hierro.
 - B. No tenían herramientas para afilar el hierro.
 - C. Confiaron en el enemigo para afilar su hierro.
 - D. Pagaron al enemigo para que afilara su hierro.
 - E. Esta es una posición humillante
 - F. Tenían una lima, una capacidad muy limitada para afilar
- IX. Cuanto más afilada es la espada, menos trabajo se requiere (Eclesiastés 10:10)**
- A. El hierro desafilado requiere más fuerza
 - B. El borde afilado (afilado) requiere menos fuerza
 - C. Se necesita sabiduría para dirigir el borde
 - D. Las iglesias deberían saber qué espadas son afiladas y cuáles no.
 - E. Usa espadas afiladas (traducciones basadas en TR)
 - F. Requiere menos trabajo de estudio, predicación y santificación del Espíritu Santo.
 - G. Usar una espada afilada de la manera correcta muestra sabiduría
- X. David obtuvo su espada de Goliat – no tenía espada (1 Samuel 17:39, 47-51)**
- A. David conocía una buena espada (1 Samuel 21:8, 9; 22:10)
 - B. No hay ninguna igual: algunas espadas son mejores que otras.
 - C. Usó la espada del enemigo para matarlo (v. 51)
 - D. Algunas traducciones son mejores que otras.
- XI. David tenía muchos hombres valientes y soldados armados (1 Samuel 25:13; 2 Samuel 24:9)**
- A. El ejército de David tenía espadas, no como las de Saúl.
 - B. David tenía hombres valientes (2 Samuel 10:7; 16:6; 23:8-22)

CLASE 206 INTRODUCCIÓN A LA PUBLICACIÓN DE ESCRITURAS

Lección 10: Identificar las Escrituras correctas para publicar

- I. **La promesa de la preservación de Dios de su palabra**
 - A. El cielo y la tierra pasarán, pero no la palabra de Dios (Mateo 24:35; Marcos 13:31; Lucas 21:33)
 - B. Salmo 12:7 – preservado por Dios de esta generación para siempre

- II. **La Pureza de la palabra de Dios**
 - A. Llame leche sincera (1 Pedro 2:2)
 - B. Toda palabra de Dios es pura (Proverbios 30:5, 6)
 - C. Palabras puras, como plata refinada, siete veces purificada (Salmo 12:6)

- III. **La integridad de la palabra de Dios**
 - A. Jesús dijo que tenemos toda palabra de Dios (Mateo 4:4; Lucas 4:4)
 - B. Deuteronomio 8:3 – cada palabra

- IV. **La palabra de Dios ha sido atacada y corrompida**
 - A. Muchos han corrompido la palabra de Dios (2 Corintios 2:17)
 - B. No añadas a sus palabras (Proverbios 30:6)
 - C. Cuestionado por su exactitud: “Sí, Dios ha dicho” (Génesis 3:1)
 - D. La palabra del hombre añadida a la palabra de Dios (Génesis 3:3)
 - E. Anulado por la tradición (Mateo 15:6; Marcos 7:13)

- V. **Revelación de Alejandría**
 - A. Los alejandrinos disputaron con Esteban (Hechos 6:9)
 - B. Apolos era de Alejandría (Hechos 18:24-28)
 - C. Un judío que lleva el nombre de Apolo (deidad olímpica de la religión y mitología griega y romana)
 - D. Elocuente, poderoso de las Escrituras (v. 24)
 - E. Enseñó diligentemente conociendo sólo el bautismo de Juan (v. 25)
 - F. Habló con valentía en la sinagoga (v. 26)
 - G. Aquila y Priscila le explicaron más perfectamente el camino de Dios (v. 26)

- VI. **Revelación de Antioquía**
 - A. Nicolás de Antioquía fue uno de los primeros diáconos (Hechos 6:5)
 - B. La Iglesia en Antioquía tuvo profetas y maestros (Hechos 13:1)
 - C. Paula y Bernabé fueron enviados de la iglesia en Antioquía (Hechos 13:1-3; 14:26)
 - D. La iglesia de Antioquía era un lugar de profecía, enseñanza, predicación, evangelización, misiones (Hechos 15:35)
 - E. La iglesia de Antioquía resistió la falsa doctrina (Hechos 15:1-31)
 - F. Pablo resistió a Pedro en Antioquía (Gálatas 2:11) por disimulo

- VII. **Las dos familias de textos del Nuevo Testamento**
 - A. Los textos de Antioquía son textos puros, llamados texto mayoritario.
 - B. Los textos alejandrinos son textos corruptos, llamados textos minoritarios.
 - C. La mayoría de los textos (>96%) coinciden entre sí y son puros.
 - D. Los textos minoritarios (<4%) no coinciden y están corruptos.

CLASE 206 INTRODUCCIÓN A LA PUBLICACIÓN DE ESCRITURAS

- E. Los textos del Codex Vaticanus, Sinaiticus y Alexandrinus se encuentran en el texto minoritario.
 - F. La Septuaginta es la porción del Vaticano del Antiguo Testamento.
 - G. El Textus Receptus es el texto mayoritario
 - H. Erasmo, Beza, Stephanus son textos T/R
 - I. Westcott y Hort, UBS, Nestlé son textos corruptos
 - J. Las versiones católica, JW y moderna (después de 1881) generalmente se basan en textos corruptos.
- VIII. Por la multitud de testimonios se conoce la verdad**
- A. Testimonio de dos o tres (2 Corintios 13:1; Mateo 18:16-19; 1 Juan 5:8)
 - B. Por comparación de versos se establece la verdad.
 - C. Los falsos testigos no se ponen de acuerdo entre sí (Mateo 14:56)
- XII. La evidencia interna también prueba la corrupción**
- A. Marcos 1:2 – ¿profetas o Isaías?
 - B. 1 Juan 7, 8 – ¿versos completos o versículos eliminados?
 - C. Hechos 9 – ¿Le resulta difícil a Pablo dar coces contra el aguijón?
 - D. Juan 8 – ¿Fue sorprendida la mujer en adulterio?
- XIII. Las iglesias deben verificar las versiones con diligencia antes de promover cualquier versión**
- A. No imprimir textos corruptos
 - B. Corrija todos los errores de imprenta en buenas versiones antes de imprimir.
 - C. No le des prisa a Dios para corromper los textos (2 Juan 11) imprimiéndolos
 - D. Cuidado con las leyes de derechos de autor: protegen los textos corruptos
 - E. Los textos puros suelen ser gratuitos.
- XIV. La palabra de Dios es Simiente Incorruptible (1 Pedro 1:23-25)**
- A. Nacer de nuevo no por semilla corruptible
 - B. Nacer de nuevo por semilla incorruptible
 - C. Nacer de nuevo por la palabra de Dios.
 - D. El evangelio es la palabra (v. 25)

CLASE 206 INTRODUCCIÓN A LA PUBLICACIÓN DE ESCRITURAS

Lección 11: A quién quiere Dios que publique su palabra

- I. **Los sacerdotes del Antiguo Testamento manejaron las Escrituras del Antiguo Testamento**
 - A. Ver lección 7

- II. **A los discípulos se les mandó ser testigos (Hechos 1:8)**
 - A. En Pentecostés la palabra fue predicada en muchos idiomas (Hechos 2)
 - B. Hechos 8:1, 4 – los discípulos iban por todas partes predicando la palabra
 - C. Predicado a los samaritanos (Hechos 8:25)
 - D. Hoy tenemos la palabra escrita.

- III. **Las Escrituras del Nuevo Testamento están confiadas a las iglesias de Jesús (1 Tesalonicenses 1:8)**
 - A. Los que manejan la palabra de Dios deben ser santos
 - B. Los que son salvos y bautizados
 - C. Los que son fieles
 - D. Los que son santos
 - E. Los que estiman altamente la palabra de Dios con reverencia.
 - F. Los que lo consideran inspirado y perfecto.

- IV. **Las instituciones mundanas no son la primera opción de Dios**
 - A. Qué concordia tiene Cristo con Belial (2 Corintios 6:15, 16)
 - B. ¿Qué comunión luz con oscuridad?
 - C. ¿Qué compañerismo la justicia con la injusticia?
 - D. ¿Qué parte los creyentes con los infieles?
 - E. ¿Qué acuerdo templo de Dios con los ídolos?

- V. **Dios usa una ramera para llevar su simiente si es necesario**
 - A. Dos rameras en la genealogía de Cristo
 - B. Tamar (Mateo 1:3)
 - C. Rajab (Mateo 1:5)
 - D. Dios prefiere vírgenes castas y mujeres santas
 - E. María (Mateo 1:23-25)
 - F. Iglesia (2 Corintios 11:2)
 - G. Esposas (1 Pedro 3:1-6; Tito 2:4, 5)
 - H. La simiente de Dios es semilla incorruptible (1 Pedro 1:23)

- VI. **La iglesia es la Esposa de Cristo**
 - A. Jesús es la Cabeza de la iglesia (Efesios 5:23)
 - B. Jesús da su palabra a la iglesia (Efesios 5:26)
 - C. La iglesia está sujeta a Cristo (Efesios 5:24)
 - D. La iglesia es la guardiana de la palabra de Jesús (Juan 17:6, 14; Apocalipsis 3:8)
 - E. Las personas nacen de nuevo por semilla incorruptible (1 Pedro 1:23)

- VII. **La iglesia es la columna y fundamento de la verdad**
 - A. Pilar y fundamento: edificado sobre la verdad y sostiene la verdad (1 Timoteo 3:15)
 - B. Tu palabra es Verdad (Juan 17:17)
 - C. Desde Éfeso toda Asia oyó la palabra (Hechos 19:10)

Lección 12: Reyes y Sacerdotes del Nuevo Testamento

I. El Antiguo Testamento tenía sus Reyes y Sacerdotes

- A. Sacerdocio levítico
- B. Hijos de Aarón
- C. Tabernáculo cuidado
- D. sacrificios ofrecidos
- E. Enseñó a la gente
- F. Guardó la palabra de Dios.
- G. Diezmos recibidos

II. El Nuevo Testamento tiene sus Reyes y Sacerdotes

- A. sacerdocio cristiano
- B. Hijos de Dios (Juan 1:14)
- C. Miembros de la casa de Dios, la iglesia.
- D. Predicar el Evangelio
- E. Predicar la palabra
- F. Mantén la palabra de Dios.
- G. Mantenga la doctrina de Cristo
- H. Los miembros pagan diezmos al Señor a través de la iglesia.

III. Jesús nos hizo Reyes y Sacerdotes (Apocalipsis 1:5, 6)

- A. Jesús es el príncipe de los reyes de la tierra.
- B. Él nos ama
- C. Nos lavó de sus pecados con su propia sangre.
- D. Nos hizo reyes y sacerdotes para Dios y su Padre.
- E. Reinaremos en la tierra (Apocalipsis 5:10)
- F. Somos benditos y santos (Apocalipsis 20:6)
- G. Tenemos parte en la primera resurrección.
- H. Somos sacerdotes de Dios y de Cristo.
- I. Reinaremos con Cristo por mil años.
- J. Pedro nos llama un sacerdocio santo (1 Pedro 2:5)
- K. Ofrecemos sacrificios espirituales aceptables a Dios por medio de Jesucristo.
- L. Pedro nos llama real sacerdocio (1 Pedro 2:9) – real = rey

IV. Jesús es el Sumo Sacerdote sobre la casa de Dios (Hebreos 10:21; 4:14, 15; 9:11)

- A. Jesús llamó al Apóstol y Sumo Sacerdote de nuestra profesión (Hebreos 3:1)
- B. Jesús llamó a un sacerdote según el orden de Melquisedec (Hebreos 7:5-10)
- C. Tenemos denuedo para entrar al Lugar Santísimo por la sangre de Jesús (Hebreos 10:19)
- D. Nos acercamos con corazón sincero (v. 22)
- E. Mantenemos firme la profesión de nuestra fe (v. 23)
- F. Nos consideramos unos a otros para estimularnos al amor y a las buenas obras (v. 24)
- G. No abandonar la reunión (v. 25)
- H. La iglesia es la casa de Dios (1 Timoteo 3:15, 1 Pedro 4:17)
- I. En el Antiguo Testamento la casa de Dios era el tabernáculo y posteriormente el templo (Lucas 6:4)

CLASE 206 INTRODUCCIÓN A LA PUBLICACIÓN DE ESCRITURAS

- V. **Nuestro trabajo como reyes y sacerdotes**
- A. Leemos y copiamos la palabra de Dios.
 - B. Juzgamos juicio justo
 - C. Gobernamos con justicia en el temor de Dios
 - D. Vivimos como ejemplos a seguir para otros.
 - E. Guardamos la palabra de Dios.
 - F. Enseñamos al pueblo sobre las cosas de Dios.
 - G. Ofrecemos oraciones
 - H. Predicamos el evangelio para que otros puedan venir a Dios por su sacrificio Jesús
- VI. **Manejamos la palabra de Dios con honestidad (2 Corintios 4:2)**
- A. sino que han renunciado a las cosas ocultas de la deshonestidad,
 - B. no andando con astucia,
 - C. ni manipular la palabra de Dios con engaño;
 - D. sino por manifestación de la verdad
 - E. recomendándonos a la conciencia de todo hombre ante los ojos

CLASE 206 INTRODUCCIÓN A LA PUBLICACIÓN DE ESCRITURAS

Lección 13: Hebreos 4:12

I. La palabra de Dios es Rápida

- A. Alma vivificada por la palabra de Dios (Salmo 119:25)
- B. Somos vivificados según la palabra de Dios (Salmo 119:107)
- C. Somos liberados por la palabra de Dios (Salmo 119:154)
- D. Es el Espíritu el que da vida (Juan 6:63; 1 Pedro 3:18)
- E. Toda la Escritura es dada por inspiración de Dios (2 Timoteo 3:16)

II. La palabra de Dios es poderosa

- A. Las escrituras están relacionadas con el poder de Dios (Mateo 22:29; Marcos 12:24)
- B. Todo poder es dado a Jesús (Mateo 28:18)
- C. Jesús, el Verbo, fue ungido con poder (Juan 1:1; Hechos 10:38)
- D. El evangelio es poder de Dios para salvación (Romanos 1:16)
- E. La predicación de la cruz es poder de Dios (1 Corintios 1:18; 2 Corintios 4:1-7)

III. La palabra de Dios es más cortante que cualquier espada de dos filos

- A. La palabra es llamada la espada del Espíritu (Efesios 6:17)
- B. Jesús pelea con la espada de su boca (Apocalipsis 1:16; 2:12, 16)
- C. Una espada afilada sale de la boca de Jesús cuando regresa (Apocalipsis 19:15, 21)
- D. Él herirá a las naciones con esta espada.

IV. La palabra de Dios es penetrante

- A. Las manos y los pies de Jesús fueron traspasados (Salmo 22:16)
- B. Una espada puntiaguda puede perforar
- C. Perforando incluso hasta dividir el alma y el espíritu
- D. El alma de María fue traspasada (Lucas 2:34, 35) en la crucifixión
- E. Para que los pensamientos de muchos corazones sean revelados
- F. El amor al dinero traspasa con muchos dolores (1 Timoteo 6:10)
- G. Perforando incluso hasta dividir las articulaciones y la médula

V. La palabra de Dios es Discernente

- A. Un discernidor de los pensamientos.
- B. Un discernidor de las intenciones del corazón.
- C. Discernir es saber qué es verdadero o falso, qué es bueno o malo – ver Hebreos 5:14 Mateo 16:3; 1 Corintios 2:14; 11:29; 12:10)

VI. La palabra de Dios todo lo ve (v. 13)

- A. Todas las cosas son manifiestas ante sus ojos.
- B. Todas las cosas están desnudas y abiertas a los ojos de Dios.
- C. Los ojos de Jehová están en todo lugar, mirando a malos y a buenos (Proverbios 15:3)

VII. La palabra de Dios juzgará.

- A. Si alguno oye la palabra y no cree, Jesús no lo juzga (Juan 12:47)
- B. Jesús no vino a juzgar al mundo, sino a salvar al mundo.
- C. El que rechaza a Jesús y rechaza sus palabras, será juzgado por la palabra de Jesús (Juan 12:48)
- D. Será juzgado en el último día.

CLASE 206 INTRODUCCIÓN A LA PUBLICACIÓN DE ESCRITURAS

- E. Las palabras de Jesús fueron por mandato del Padre (Juan 12:49)
- F. Los creyentes son salvos, los que los rechazan son juzgados: la palabra de Jesús es clara y se cumplirá

VIII. Atributos vivos de la palabra de Dios

- A. Revelación – de la voluntad, el camino, la obra y la persona de Dios)
- B. antigüedad , inspirados por Dios, hablaron siendo inspirados por el Espíritu Santo.
- C. Iluminación – Dios ilumina nuestras mentes y nos da la luz gloriosa del evangelio.
- D. Santificación (Juan 17:17): somos limpiados por el lavamiento de la palabra de Dios.
- E. Preservación – se aplica a la inspiración y las mismas palabras de las Escrituras.
- F. Multiplicación: el medio por el cual hacemos copias perfectas

CLASE 206 INTRODUCCIÓN A LA PUBLICACIÓN DE ESCRITURAS

Lección 14: No agregues ni quites la palabra de Dios

I. La palabra está completa y preservada: no necesita cambios

- A.
- B. Mateo 4:4 Pero él respondió y dijo: Escrito está: No sólo de pan vivirá el hombre, sino de toda palabra que sale de la boca de Dios.
- C. Lucas 4:4 Y Jesús le respondió, diciendo: Escrito está: No sólo de pan vivirá el hombre, sino de toda palabra de Dios.
- D. 2 Corintios 13:1 Esta es la tercera vez que vengo a vosotros. Por boca de dos o tres testigos se establecerá toda palabra.
- E. Tenemos 66 testigos – Génesis hasta el Apocalipsis

II. La serpiente hizo dudar de la palabra

- A. Sí, ha dicho Dios (Génesis 3:1)
- B. La serpiente hizo que Eva cuestionara la palabra de Dios

III. La serpiente se llevó las palabras

- A. Sí, ¿ha dicho Dios: No comeréis de todo árbol del jardín? (Génesis 3:1)
- B. Omitido Génesis 2:17 “Pero del árbol de la ciencia del bien y del mal no comerás; porque el día que de él comieres, ciertamente morirás”.
- C. Esta fue una porción importante, necesaria y transformadora de la palabra de Dios.
- D. La palabra de Dios todavía era cierta. Adán y Eva murieron, y también sus hijos.

IV. Eva añadida a la palabra de Dios

- A. Ni lo tocaréis,
- B. para que no muráis (Génesis 3:3)
- C. Cuando tocó la fruta, no murió.
- D. ¿Por qué no comerlo?

V. Plagas añadidas a los que añaden (Apocalipsis 22:18)

- A. Porque testifico a todo hombre que oye las palabras de la profecía de este libro,
- B. si algún hombre
- C. añadirá a estas cosas,
- D. Dios le añadirá las plagas que están escritas en este libro:

VI. La parte del hombre quitada de aquellos que quitan las palabras de Dios (Apocalipsis 22:16)

- A. Y si algún hombre
- B. quitará de las palabras del libro de esta profecía,
- C. Dios quitará su parte del libro de la vida,
- D. y fuera de la ciudad santa,
- E. y de las cosas que están escritas en este libro.

VII. Estamos para multiplicarnos

- A. Hechos 12:24: Pero la palabra de Dios crecía y se multiplicaba.
- B. 2 Corintios 9:10: Ahora bien, el que da semilla al sembrador, también le dará pan para su alimento, y multiplicará la semilla que sembró, y aumentará los frutos de su justicia;)

CLASE 206 INTRODUCCIÓN A LA PUBLICACIÓN DE ESCRITURAS

VIII. Debemos dividir correctamente (2 Timoteo 2: 15)

- A. Estudia para presentarte aprobado ante Dios,
- B. un trabajador que no tiene de qué avergonzarse,
- C. dividiendo correctamente la palabra de verdad.

CLASE 206 INTRODUCCIÓN A LA PUBLICACIÓN DE ESCRITURAS

Lección 15: La Semilla es la Palabra de Dios

- I. La Simiente es la palabra de Dios (Lucas 8:11)**
- A. La palabra de Dios es semilla.
 - B. Da buenos frutos (Isaías 55:11)
 - C. Bueno para comer (2 Corintios 9:10)
 - D. Bueno para multiplicar
 - E. Es bueno dar frutos de justicia.
- II. Todo ser vivo produce semilla**
- A. Hierbas, árboles, hierba.
 - B. Animales, aves, peces.
 - C. Hombre
 - D. La palabra de Dios
 - E. Cada copia fiel es un original divino.
- III. Todas las semillas dan fruto según su especie (Génesis 1:11; 12)**
- A. Misma fruta
 - B. Misma semilla
 - C. La buena semilla da buenos frutos
 - D. La semilla corrupta da frutos corruptos
 - E. Los buenos árboles dan buena semilla
 - F. Los árboles corruptos dan semillas corruptas
- IV. La semilla la siembra el sembrador (Isaías 55:10)**
- A. Hay que sembrar la semilla
 - B. El sembrador elige la semilla
 - C. El sembrador elige dónde sembrar
 - D. Dios da el aumento
- V. Jesús nos dio la buena semilla para sembrar (Mateo 13:37)**
- A. Él respondió y les dijo: El que siembra la buena semilla es el Hijo del hombre;
 - B. Tenemos las palabras de Jesús
 - C. Tenemos el evangelio de Jesús
 - D. Tenemos el modelo de Jesús a seguir
- VI. Esta semilla es el evangelio (1 Pedro 1:23)**
- A. Naciendo de nuevo,
 - B. no de semilla corruptible,
 - C. pero de incorruptible,
 - D. por la palabra de Dios,
 - E. que vive y permanece para siempre .
- VII. Cada Semilla tiene su Cuerpo (1 Corintios 15:8)**
- A. Pero Dios le da el cuerpo que quiso,
 - B. y a cada semilla su propio cuerpo.
 - C. El cuerpo de la palabra de Dios son las palabras escritas.
 - D. Usamos folletos de papel.

CLASE 206 INTRODUCCIÓN A LA PUBLICACIÓN DE ESCRITURAS

VIII. Somos Ministros de la Simiente (2 Corintios 9:10)

- A. Ahora bien, el que ministra la semilla al sembrador
- B. ambos ministramos pan para vuestro alimento,
- C. y multiplica tu semilla sembrada,
- D. y aumenta los frutos de tu justicia

Lección 16: El sembrador siembra la palabra

- I. Jesús sembró la palabra (Mateo 13:27; Marcos 4:14)**
- A. Jesús es la Palabra (Juan 1:1)
 - B. Jesús predicó la palabra (Mateo 11:5; Marcos 2:2)
- II. Los predicadores siembran la palabra.**
- A. Los hombres de Jesús predicaron que los hombres debían arrepentirse (Marcos 6:12)
 - B. La señal siguió a la predicación (Marcos 16:20)
 - C. Los predicadores predicán la palabra de Dios (2 Timoteo 4:2)
 - D. Los predicadores siembran y los predicadores cosechan (1 Corintios 3:6; Juan 4:38)
- III. Los predicadores de hoy tienen la palabra escrita (la Biblia)**
- A. La palabra de Dios es semilla incorruptible (RV)
 - B. Los predicadores no se desvían de la palabra escrita
 - C. Sin interpretación privada (2 Pedro 1:20)
 - D. Un predicador sin Biblia no tiene nada que decir
- IV. No todos los seguidores tienen la palabra de Dios**
- A. Muchos creyentes viven sin la palabra de Dios
 - B. Cada hijo de Dios debe tener sus propias escrituras.
 - C. El líder es responsable de darles la palabra (Juan 17:8, 14)
- V. Jesús enseñó que hay cuatro tipos de corazones**
- A. Corazones duros (en el camino)
 - B. Corazones de piedra (superficiales)
 - C. Corazones espinosos (Cuidados de este mundo)
 - D. Buenos corazones – dan fruto – 30, 60, 100 veces
 - E. El que siembra abundantemente, abundantemente segará (2 Corintios 9:6)
- VI. El Diablo siembra su semilla (cizaña) – Mateo 13:24-30**
- A. No es buena semilla
 - B. El enemigo siembra esta semilla.
 - C. Parece pero no es la buena semilla.
 - D. Sembrado mientras los hombres dormían
 - E. Uno cosecha lo que siembra (Gálatas 6:7, 8)
- VII. La cizaña se parece pero no es buena semilla**
- A. No siembras semillas falsas
 - B. Se parecen pero no son verdaderas frutas.
 - C. La cizaña será quemada (Mateo 13:42)
 - D. Aquí hay una lección para las escrituras corruptas.

Lección 17: El deber de la Iglesia de difundir las buenas nuevas

I. Jesús construyó su iglesia (Mateo 16:18)

- A. Iglesia construida durante el ministerio terrenal de Jesús
- B. Los apóstoles son los primeros en la iglesia (1 Corintios 12:28)
- C. Jesús es la principal piedra angular (Efesios 2:20)
- D. Jesús es el fundamento de la iglesia y los apóstoles (Efesios 2:20)
- E. La primera iglesia bautista de Jerusalén fue la primera iglesia de Jesús
- F. Esa iglesia se multiplicó iniciando otras iglesias.
- G. Más de 30 iglesias asumidas en el Nuevo Testamento
- H. Apocalipsis termina con siete iglesias nombradas
- I. Iglesias supuestas nombradas en orden alfabético:
 - 1. Antioquía, Pisidia (Hechos 13:14; Gálatas 1:2)
 - 2. Antioquía, Siria (Hechos 11:26)
 - 3. Atenas (Hechos 17:34)
 - 4. Babilonia (1 Pedro 5:13)
 - 5. Berea (Hechos 17:11)
 - 6. Cesarea (Hechos 10:1, 48)
 - 7. Cencrea (Romanos 16:1)
 - 8. Colosas (Colosenses 1:2)
 - 9. Corinto (Hechos 18:1)
 - 10. Creta (Tito 1:5)
 - 11. Cirene (Hechos 11:20)
 - 12. Damasco (Hechos 9:19)
 - 13. Derbe (Hechos 14:20; Gálatas 1:2)
 - 14. Éfeso (Hechos 18:19)
 - 15. Hiéropolis (Colosenses 4:16)
 - 16. Iconio (Hechos 14:1; Gálatas 1:2)
 - 17. Jerusalén (Hechos 2:5)
 - 18. Jope (Hechos 9:36, 38)
 - 19. Laodicea (Apocalipsis 1:11; Colosenses 4:15)
 - 20. Lida (Hechos 9:32)
 - 21. Listra (Hechos 14:6; Gálatas 1:2)
 - 22. Pérgamo (Apocalipsis 1:11)
 - 23. Filadelfia (Apocalipsis 1:11)
 - 24. Puteoli (hechos 28:13-14)
 - 25. Roma (Romanos 1:7)
 - 26. Sardis (Apocalipsis 1:11)
 - 27. Sharon (Hechos 9:35)
 - 28. Esmirna (Apocalipsis 1:11)
 - 29. Tarso (Hechos 9:30)
 - 30. Tesalónica (Hechos 17:1)
 - 31. Tiatira (Apocalipsis 1:11; Hechos 16:14)
 - 32. Troas (Hechos 20:6-7)
 - 33. Tiro (Hechos 21:3-4)
 - 34. Región de Fenicia (Hechos 11:19)
 - 35. Región de Samaria (Hechos 8:14, 25)
 - 36. Iglesias de Judea (Gálatas 1:22)

CLASE 206 INTRODUCCIÓN A LA PUBLICACIÓN DE ESCRITURAS

- 37. Iglesias de Galacia (Gálatas 1:2)
- 38. Iglesias de Asia (1 Corintios 16:19)
- 39. Iglesias de Macedonia (2 Corintios 8:1)

- II. **Los Apóstoles fueron los Primeros Miembros (1 Corintios 12:28)**
 - A. Entrenado por Jesús
 - B. Bautizado por Jesús (Juan 4:1)
 - C. Enviado a predicar
 - D. Los apóstoles son líderes de la iglesia (Mateo 28:16-20)
 - E. Matías reemplazó a Judas (Hechos 1:26)
- III. **A los apóstoles se les ordenó ser seguidores**
 - A. Mateo 4:19; 9:9
 - B. Luego ser Líderes (1 Corintios 4:16; 11:1; Filipenses 3:17)
- IV. **A los apóstoles se les ordenó ser pescadores**
 - A. Mateo 4:19
 - B. pescadores de hombres
- V. **A los apóstoles se les ordenó ser alimentadores**
 - A. Pedro le dijo a Jesús: Si me amáis, apacienta mis ovejas (Juan 21:16)
 - B. Pedro ordenó a los líderes que apacentaran el rebaño de Dios (1 Pedro 5:1-3)
 - C. no señores
 - D. muestras
- VI. **La Gran Comisión dada al Liderazgo de la Iglesia (Mateo 28:16-20)**
 - A. Los once discípulos estaban en Galilea.
 - B. En una montaña (visión del mundo)
 - C. El lugar señalado por Jesús
- VII. **Predicación de Pentecostés en Jerusalén**
 - A. Hechos 2
 - B. Lleno del Espíritu Santo
 - C. El espíritu les dio expresión
 - D. Habló en lenguas conocidas por los oyentes, pero no por los hablantes (Hechos 2:11)
- VIII. **La iglesia de Antioquía envía a Bernabé y a Saulo (Hechos 13:1-3)**
 - A. Pablo hace tres viajes misioneros
 - B. Primer viaje de unas 1.500 millas.
 - C. Segundo viaje de unas 3.000 millas.
 - D. Tercer viaje alrededor de 3.500 millas
 - E. Viajó a Jerusalén (Hechos 15)
 - F. Viajó a Roma (Hechos 28)

CLASE 206 INTRODUCCIÓN A LA PUBLICACIÓN DE ESCRITURAS

Lección 18: Contando el costo

El Señor Jesús nos dio esta instrucción en Lucas:

Lucas 14

26 Si alguno viene a mí y no aborrece a su padre, a su madre, a su esposa, a sus hijos, a sus hermanos y a sus hermanas, y también a su propia vida, no puede ser mi discípulo.

27 Y el que no lleva su cruz y viene en pos de mí, no puede ser mi discípulo.

28 Porque ¿quién de vosotros, queriendo edificar una torre, no se sienta primero y calcula los gastos, para ver si tiene suficiente para terminarla?

29 No sea que, después que haya puesto los cimientos y no pueda terminarlo, todos los que lo vean comiencen a burlarse de él,

30 Diciendo: Este hombre comenzó a edificar, y no pudo terminar.

31 ¿O qué rey, al ir a hacer guerra contra otro rey, no se sienta primero y consulta si podrá con diez mil hacer frente al que viene contra él con veinte mil?

32 O bien, mientras el otro está todavía muy lejos, envía una embajada y desea condiciones de paz.

33 De la misma manera, cualquiera de vosotros que no abandone todo lo que tiene, no puede ser mi discípulo.

34 La sal es buena; pero si la sal pierde su sabor, ¿con qué se sazonará?

35 No es apto para la tierra, ni para el muladar; pero los hombres lo echan fuera. El que tiene oídos para oír, que oiga.

De este pasaje notamos algunas cosas obvias:

- Jesús habló acerca de construir una torre y contar el costo.
- Jesús habló de ir a la batalla y calcular el costo.
- Jesús aplicó estas ilustraciones a ser discípulo
- Jesús muestra lo que se necesita para ser un verdadero discípulo:
- Hay que odiar a la propia familia.
- Hay que odiar la propia vida.
- Uno debe llevar su propia cruz.
- Hay que venir después de Cristo.
- Uno debe renunciar a todo lo que tiene.

Ser un discípulo es lo más importante. Seguir a Jesús a lo largo de nuestra vida terrena tiene una gran recompensa, pero también un gran coste.

Al hacer otras cosas, todavía debemos contar el costo.

La publicación de las Escrituras requiere algo más que un simple interés casual. Debe ser una prioridad y uno de los tres cordones necesarios. El cordón triple está hecho de lo siguiente:

- (Remitentes) misiones (hombres de apoyo para el ministerio – iniciando iglesias),
- (Sembradores) capacitando hombres para el ministerio, y
- (Semilla) la obra de las Escrituras (apoyando la producción y distribución de las Escrituras).

CLASE 206 INTRODUCCIÓN A LA PUBLICACIÓN DE ESCRITURAS

Estas tres cosas trabajan juntas en sinergia y son la obra prioritaria del Nuevo Testamento. Esta es *la reproducción* al mejor nivel. Necesitamos a los sembradores, necesitamos la semilla y necesitamos a los remitentes; el resultado de esto es el establecimiento de iglesias (remitentes). Las iglesias envían hombres (sembradores) con la palabra de Dios (semilla) y dan frutos para vida eterna. Cumplen la Gran Comisión y bautizan y enseñan a los conversos. Estos conversos terminan asumiendo el papel de liderazgo de la próxima generación.

¿Deberíamos detener la capacitación y el envío de hombres, la publicación de las Escrituras o el establecimiento de iglesias? dejaríamos de existir.

Pero tenemos la promesa del Salvador de que las puertas del infierno no prevalecerán contra la iglesia (Mateo 16). Tenemos la promesa del Salvador de que su palabra no pasará. Y a medida que el Señor llama a los hombres al ministerio en cada generación, nosotros, por su gracia, hemos continuado durante 2.000 años.

Y seamos muchos o pocos, continuamos por la gracia de Dios. Podemos ser como los 7.000 que no doblaron la rodilla ante Baal, o podemos ser como la iglesia de Efeso y el apóstol Pablo que influyó en Asia “de modo que todos los que habitaban en Asia oyeron la palabra del Señor Jesús, así judíos como Griegos Hechos 19:10). Tal como Pablo le ordenó a Timoteo, el obispo de la iglesia de Efeso, que hiciera, así predicamos la palabra, siendo instantáneos en todo tiempo.

- I. Hay un costo para publicar las Escrituras
 - A. Haciendo el trabajo de investigación.
 - B. costo del papel
 - C. costo de impresion
 - D. Costo de entrega
 - E. Costo de distribución

- II. Hay un costo para capacitar a los hombres
 - A. Siendo el ejemplo a seguir
 - B. hacer y enseñar
 - C. Fiel en todas las cosas
 - D. Tiempo y esfuerzo
 - E. Costo de apoyo: asumir el costo de las necesidades como lo hicieron Jesús y Pablo.

- III. Hay un costo para apoyar a los misioneros
 - A. Soporte mensual
 - B. Ofertas especiales
 - C. Comunicación constante
 - D. Interés por su trabajo.

- IV. Hay un costo para apoyar a las iglesias
 - A. Soporte mensual
 - B. Ofertas especiales
 - C. Comunicación constante
 - D. Interés por su trabajo.
 - E. Ánimo
 - F. La ayuda es evangelismo y servicios especiales.

CLASE 206 INTRODUCCIÓN A LA PUBLICACIÓN DE ESCRITURAS

- V. Ir tiene un costo
- A. Tiempo y gastos
 - B. Tarifa aérea u otros cargos
 - C. No ser gravosos para las iglesias que visitas.
 - D. Dar para ser una bendición
 - E. Siendo el ejemplo a seguir
- VI. Hay un costo si no hacemos nada
- A. La complacencia y la comodidad son enfermedades cada vez mayores
 - B. Ceguera y egoísmo
 - C. las almas estan perdidas
 - D. Las iglesias pierden vidas y disminuyen
 - E. Sin reproducción
 - F. Sin luz

CLASE 206 INTRODUCCIÓN A LA PUBLICACIÓN DE ESCRITURAS

Lección 19: La manera de publicar de Jesús

- I. Jesús mismo es la Palabra
 - A. Fue publicado por el Padre y se hizo carne.
 - B. La Palabra de Dios preexistente y eterna se hizo carne para nuestro beneficio (Juan 1)
 - C. Dios sopló la palabra
 - D. El Espíritu Santo vino sobre María – Lucas 1:35
 - E. Vimos su gloria
 - F. Todos los que lo recibieron llegaron a ser hijos de Dios
 - G. Jesús es el camino, la verdad y la vida (Juan 14,6)

- II. Jesús cumplió la palabra
 - A. Cumplió la ley y los profetas.
 - B. Cumplidas las profecías
 - C. Las Escrituras testifican de Jesús (Juan 5:39)

- III. Jesús predicó la palabra
 - A. Su doctrina no era suya sino del Padre.
 - B. Hizo siempre aquellas cosas que agradaban al Padre

- IV. Jesús es el Autor y Consumador de nuestra Fe
 - A. Alfa y Omega
 - B. Principio y fin
 - C. el hijo de Dios
 - D. Gran Sumo Sacerdote
 - E. Rey de Reyes
 - F. Señor de señores

- V. Jesús sembró la palabra de Dios (Mateo 13)
 - A. Sembró al borde del camino
 - B. Sembró en pedregales
 - C. Sembró en terreno espinoso
 - D. Sembró en buena tierra

- VI. Jesús dijo cualquiera (Juan 3:16)
 - A. Nicodemas – un gobernante de los judíos
 - B. Escribas, fariseos, sacerdotes y saduceos
 - C. Publicanos y pecadores (Lucas 15)
 - D. discípulos
 - E. Leprosos y otros enfermos
 - F. Niños
 - G. Judíos, gentiles y samaritanos
 - H. Pescador y gobernador

- VII. Jesús se manifestó en Jerusalén, Judea, Samaria y Galilea
 - A. Hechos 1:1; 1:8

CLASE 206 INTRODUCCIÓN A LA PUBLICACIÓN DE ESCRITURAS

Lección 20: Detalles de publicación (impresión)

- I. Las iglesias y sus líderes necesitan una visión mundial para las almas
 - A. Este es el primer paso: entender el mandamiento (Mateo 28:18-20)
 - B. Tener amor por los perdidos en el mundo (Juan 3:16)
 - C. Tener una carga por los perdidos en este mundo (Romanos 15:20)
 - D. Tener amor por la palabra de Dios.
 - E. Ver la necesidad: los miembros de la iglesia deberían realizar viajes misioneros
 - F. Habla con los misioneros en el campo.

- II. Las iglesias con grandes operaciones de impresión ya están bien informadas
 - A. Los hacedores tienen entendimiento (Salmo 111:10)
 - B. Cada operación de impresión varía según el tamaño, las necesidades y los ministerios.
 - C. El equipo se adapta a las capacidades y necesidades de la iglesia.
 - D. Gran variedad de máquinas, fabricantes y tipos de papel.
 - E. Estas iglesias ya cuentan con sistemas
 - F. Dar apoyo financiero a estas obras es lo mínimo que toda iglesia neotestamentaria debe hacer (Lucas 19:23)

- III. Las operaciones de impresión pequeñas y medianas pueden subcontratar proyectos de gran volumen
 - A. Imprentas de producción subcontratadas
 - B. Compare precios para obtener los mejores precios
 - C. Ubicación de producción cerca de la ubicación de distribución.
 - D. Funciona muy bien a nivel internacional

- IV. Casi todas las iglesias pueden tener una pequeña imprenta
 - A. Sólo se necesita computadora e impresora personal.
 - B. Muchas iglesias ya tienen fotocopadoras
 - C. Baja inversión para duplicadoras digitales
 - D. Incluso las iglesias pobres y sin electricidad pueden reunir firmas
 - E. La mayoría de las iglesias ya tienen acceso a publicaciones para las necesidades de la iglesia.
 - F. Muchos miembros de la iglesia ya tienen la capacidad necesaria: computadora, impresora, grapadora.

- V. Las iglesias cabeceras pueden abastecer a las iglesias necesitadas
 - A. Algunas iglesias tienen una carga mayor por la distribución de las Escrituras
 - B. Estas iglesias pueden suministrar cantidades limitadas de Escrituras a iglesias pequeñas, misiones y misioneros.
 - C. Las iglesias pequeñas ayudan en el montaje y distribución
 - D. Las iglesias pequeñas pueden dar algún apoyo financiero a las iglesias editoriales.

- VI. Archivos de folletos bíblicos mantenidos en una biblioteca digital para uso de las iglesias
 - A. Ofrecido de forma gratuita
 - B. Archivos PDF de varias partes e idiomas.
 - C. Formatos listos para imprimir.
 - D. Mantener un sitio web para descargar

CLASE 206 INTRODUCCIÓN A LA PUBLICACIÓN DE ESCRITURAS

- VII. Cada iglesia debería comenzar con la distribución local
- A. Esto enseña a la iglesia a ver la necesidad
 - B. Este es un trabajo práctico que implica visitas y ganancia de almas.
 - C. Usar escrituras con la información de la iglesia.
 - D. Cumple con el requisito de “Jerusalén” de Hechos 1:8
 - E. Escrituras proporcionadas por la iglesia Headwater
- VIII. El siguiente paso es la distribución nacional
- A. Distribuir en otras zonas a la manera de Judea-Samaria
 - B. Trabajar en armonía con otras iglesias para el mismo objetivo.
 - C. Ayude a otras iglesias en su estado y región
 - D. Alentar a las iglesias en la obra
 - E. Sé el patrón a seguir
- IX. El siguiente paso es la distribución en el extranjero
- A. Trabajo ampliado al máximo
 - B. Hacer visitas puerta a puerta en campos extranjeros con escrituras producidas previamente.
 - C. Por lo general, es más fácil de imprimir en un lugar que genera costos de envío y logística.
- X. El siguiente paso es el ensamblaje – Ver XI.G. abajo
- A. Los miembros de la iglesia reúnen las Escrituras para su propio uso.
 - B. Obra de Reyes y Sacerdotes
 - C. Santo trabajo
 - D. Trabajo cuidadoso y diligente.
 - E. Trabajo de unidad y visión.
 - F. Bendito trabajo
 - G. Firmas de las Escrituras obtenidas de la iglesia Headwater
 - H. Requiere encuadernación y recorte (ver la siguiente lección)
- XI. El siguiente paso es la producción
- A. Implica maquetación y revisión.
 - B. Requiere impresión
 - C. Requiere montaje
 - D. Requiere encuadernación
 - E. Requiere recorte
 - F. Requiere control de calidad
 - G. Las iglesias que subcontratan la impresión pueden llegar a este nivel rápidamente
 - H. La experiencia viene de hacer
- XII. El siguiente paso es enseñar (reproducción) a otras iglesias
- A. Reproducimos el trabajo como reproducimos las Escrituras.
 - B. La enseñanza es el método de reproducción de la obra.
 - C. Hacemos y enseñamos. Enseñamos haciendo.
 - D. Requiere comprensión del mandamiento (Romanos 16:25, 26)
- XIII. El siguiente paso es participar en la traducción de las Escrituras según sea necesario

CLASE 206 INTRODUCCIÓN A LA PUBLICACIÓN DE ESCRITURAS

- A. Muchas naciones tienen múltiples idiomas nacionales y tribales y se necesitan escrituras en ese idioma.
 - B. Algunos idiomas sólo tienen traducciones modernistas.
 - C. El evangelio de Juan es una buena porción de las Escrituras para traducir.
 - D. Utilice el Textus Receptus como base (se recomienda Beza o Stephanus)
 - E. **Compara** diligentemente las traducciones, pero no las traduzcas.
- XIV. Todas las Escrituras siempre se ofrecen de forma gratuita (NO A LA VENTA)
- A. No viole la Doctrina de Cristo – mandamientos de las Escrituras (Proverbios 23:23; Mateo 10:8; 1 Corintios 2:12; 9:18; 2 Corintios 11:7; Romanos 5:18; Juan 17:14).
 - B. El pueblo de Dios apoya la obra de Dios a través de ofrendas.
 - C. El costo de dar la palabra de Dios es tan pequeño comparado con el valor de un alma (Mateo 16:26)

CLASE 206 INTRODUCCIÓN A LA PUBLICACIÓN DE ESCRITURAS

Lección 21: Montaje, Encuadernación y Recorte

- I. Reunir firmas no es complicado
 - A. Requiere área limpia
 - B. Requiere trabajo concentrado
 - C. Requiere cuidado en el manejo
 - D. Requiere controles de control de calidad.
 - E. Incluso las iglesias pequeñas pueden hacer el trabajo

- II. Asamblea a realizar por el Pueblo Fiel de Dios
 - A. Personas que son miembros de la iglesia.
 - B. Reyes y sacerdotes
 - C. Buen testimonio
 - D. Amar la palabra de Dios
 - E. Manejar la palabra de Dios por lo que es.

- III. El equipo de encuadernación no es caro.
 - A. Puede usar cuerda
 - B. Puede usar grapas
 - C. Puede usar pegamento
 - D. Puede utilizar equipos automatizados.

- IV. El equipo de recorte no es caro.
 - A. Puede usar cuchillo y regla.
 - B. Puede usar cortador de papel
 - C. Puede utilizar equipos automatizados.
 - D. Los libros más pequeños no necesitan recortarse

- V. La iglesia puede subcontratar la elaboración de libros
 - A. La iglesia debe supervisar
 - B. La iglesia debe verificar (control de calidad)

- VI. Las portadas de las Escrituras pueden mostrar información de la Iglesia.
 - A. Bueno para visitas
 - B. Bueno para sondear
 - C. Bueno para dejar en tiendas y otras áreas públicas.
 - D. Bueno para uso local

CLASE 206 INTRODUCCIÓN A LA PUBLICACIÓN DE ESCRITURAS

Lección 22: Distribución

- I. La Iglesia comprenderá la necesidad al participar en la distribución
 - A. Bueno para la visión
 - B. Bueno para la comunidad
 - C. Bueno para la iglesia
 - D. Bueno por perdido
 - E. Jesús se regocija

- II. Todas las Escrituras distribuidas gratuitamente
 - A. Nunca cobres por la palabra de Dios.
 - B. Imprimir en la portada – NO A LA VENTA
 - C. Algunos receptores intentarán vender si es posible.
 - D. La obra de Dios es apoyada por el pueblo de Dios.
 - E. Palabra de Dios tendrá curso gratuito

- III. No eches perlas a los cerdos
 - A. Preguntar al receptor si leerá las Escrituras.
 - B. Si alguien es un rechazador no deje las escrituras.
 - C. Quita el polvo de tus pies
 - D. Ir a la siguiente casa
 - E. Si una persona está interesada, pídale que lea las Escrituras (Camino de Romanos; Juan 3:1, etc.)

- IV. Las estadísticas favorecen la palabra escrita
 - A. Las Escrituras llegan a áreas que no podemos
 - B. Las estadísticas dicen que diez personas leen cada copia
 - C. Muchos pueden salvarse con una sola copia de las Escrituras.
 - D. Confía en Dios para los resultados

CLASE 206 INTRODUCCIÓN A LA PUBLICACIÓN DE ESCRITURAS

Lección 23: Enseñar el Trabajo

- I. Jesús enseñó a sus discípulos
 - A. Los discípulos se convirtieron en el liderazgo de las iglesias.
 - B. Los discípulos se convirtieron en escritores del Nuevo Testamento.
 - C. Jesús reprodujo maestros de su doctrina.
 - D. 2.000 años después todavía aprendemos de Jesús
 - E. Jesús enseñó el Sermón de la Montaña (Mateo 5-7)
 - F. Jesús enseñó con autoridad
 - G. Jesús enseñó a orar (Lucas 11)
 - H. Jesús enseñó con el ejemplo (sígueme)
 - I. Jesús enseñó por los acontecimientos de la vida (tormentas, necesidad de alimento, higuera, etc.)
 - J. Jesús enseñó por parábolas

- II. Reproducción, Duplicación y Multiplicación
 - A. Estas palabras se aplican a las Escrituras.
 - B. Estas palabras se aplican a las iglesias que producen las Escrituras.
 - C. Reproducimos lo que somos
 - D. Deberíamos ser lo que se supone que debemos ser al reproducirnos.
 - E. Minimizar los malos rasgos al reproducirse.
 - F. Ser hacedores del trabajo antes de enseñar a otros.

- III. Sea siempre un patrón a seguir
 - A. Siempre sé que la gente imitará
 - B. Sé lo que Dios dice ser
 - C. No seas hipócrita (Mateo 23)
 - D. Las acciones hablan más que las palabras
 - E. Sean ejemplos para el rebaño (1 Pedro 5:1-3)
 - F. Sea modelo de buenas obras (Tito 2:7)
 - G. Sigue a Cristo y la gente te seguirá (1 Corintios 11:1)

- IV. Individuos siguiendo Individuos
 - A. Seguidores míos (1 Corintios 4:16)
 - B. Ser ejemplo (Filipenses 3:17)
 - C. Seguidores nuestros (1 Tesalonicenses 1:16)
 - D. Los que tienen fe y paciencia (Hebreos 6:12)
 - E. Lo aprendido encomienda a hombres fieles que enseñen también a otros (2 Timoteo 2:3)

- V. Seguidores de Dios
 - A. Como hijos queridos (Efesios 5:1)
 - B. Jesús nos dio su doctrina (mandamientos)
 - C. Escribe como Dios te muestra las cosas, para que no se olviden.
 - D. Otras personas pueden beneficiarse de tus conocimientos.

- VI. Iglesias que siguen a otras iglesias
 - A. Seguir buenas iglesias (1 Tesalonicenses 2:14)
 - B. Aprenda cosas buenas de las iglesias hermanas

CLASE 206 INTRODUCCIÓN A LA PUBLICACIÓN DE ESCRITURAS

- C. El hierro se afila con el hierro (Proverbios 27:17)

- VII. Seguidores de lo bueno
 - A. Ningún daño (1 Pedro 3:13)
 - B. Dios es bueno
 - C. La Biblia es buena

- VIII. Las Iglesias y los Hombres que hacen la Obra necesitan Reproducirse
 - A. La vida es corta
 - B. Jesús protegió a sus discípulos
 - C. Pablo tenía a Timoteo y a Tito
 - D. Entrenamos hombres en el ministerio.

CLASE 206 INTRODUCCIÓN A LA PUBLICACIÓN DE ESCRITURAS

Lección 24: Preservación de la Palabra de Dios mediante la multiplicación

- I. Dios dio su palabra
 - A. El Señor dio su palabra
 - B. él no cobró
 - C. Una empresa lo publicó (Salmo 68:11)
 - D. Esa empresa se llama genial.
 - E. La palabra del Señor fue publicada por toda la región (Hechos 13:49)

- II. El Evangelio debe ser publicado entre todas las naciones
 - A. Jesús hablando del fin de los tiempos (Marcos 13:10)
 - B. El evangelio de Jesús llega a todo el mundo.
 - C. Evangelio publicado entre todas las naciones.

- III. El decreto del Rey se publicó en todo su Imperio
 - A. Éster 1:20
 - B. Publicado según el idioma de cada pueblo (Ester 1:22)
 - C. Publicado en cada provincia (Ester 3:14)
 - D. Publicado para todo el pueblo (Ester 8:13)

- IV. El mensaje de Jonás publicado por toda Nínive
 - A. El pueblo de Nínive creía que Dios ayunaba (Jonás 3:5)
 - B. El rey proclamó y publicó su decreto de ayunar y llorar.

- V. Llegar a áreas enteras, naciones y regiones es posible a través de la publicación
 - A. Este es el ejemplo en Ester y Jonás.
 - B. Los hombres tenían que participar en escribir, copiar y entregar el mensaje del rey.
 - C. Hay que suponer que no hubo cambios en el Decreto del Rey al comparar todos los documentos publicados.
 - D. Si el rey sólo hubiera hablado y nadie hubiera escrito las palabras, sus palabras se habrían perdido.

- VI. La palabra del rey preservada por escrito
 - A. De lo contrario podría perderse, cambiarse u olvidarse.
 - B. Los hombres debían escribir fielmente lo que proclamaba el rey.
 - C. ¡Ay de cualquiera que cambie la palabra del rey (ver Daniel 6:8-15)

- VII. La palabra del rey preservada por multiplicación
 - A. Se tuvieron que hacer muchas copias para su distribución.
 - B. Todos tenían que leerse igual: sin errores, omisiones ni adiciones.
 - C. Traducido según sea necesario para la gente.

- VIII. Hoy tenemos el texto mayoritario
 - A. >96% de todos los manuscritos griegos pertenecen a esta familia y concuerdan
 - B. Cada persona que tiene una buena copia de la Biblia King James tiene la palabra de Dios preservada.
 - C. Cada buena copia puede convertirse en un original divino para futuras publicaciones.

CLASE 206 INTRODUCCIÓN A LA PUBLICACIÓN DE ESCRITURAS

Lección 25: Identificación y Corrección de Errores Humanos

- I. Todas las copias impresas de la palabra de Dios deben estar libres de errores.
 - A. Esto requiere buenos maestros.
 - B. Esto requiere buenos procesos de impresión.
 - C. Esto requiere un buen control de calidad.
 - D. Cada palabra de Dios es pura.

- II. Todos los errores deben corregirse
 - A. No reimprimir errores conocidos
 - B. Cuidado con introducir nuevos errores al corregir errores antiguos

- III. Algunos errores son obvios
 - A. Palabras mal escritas,
 - B. Número de páginas
 - C. Errores de formato
 - D. Grandes omisiones

- IV. Algunos errores son errores de impresora
 - A. Común si se realiza una reescritura completa
 - B. El texto debe revisarse siete veces.
 - C. Comparado con copias buenas conocidas

- V. Los archivos digitales facilitan la corrección
 - A. Puede cambiar cosas pequeñas rápidamente
 - B. Generalmente un cambio no crea otros errores.

- VI. Utilizamos el método de comparación para identificar errores
 - A. Comparar con una buena versión conocida
 - B. Multitud de testimonios

- VII. Las personas orientadas a los detalles necesitan hacer el trabajo
 - A. Personas que tienen alta estima por la palabra de Dios.
 - B. Personas cuidadosas y consistentes.
 - C. Personas que pueden realizar trabajos tediosos y detallados.
 - D. Personas que son perfeccionistas
 - E. Personas que revisan y reverifican su trabajo.
 - F. Gente que no *cambiará* nada.
 - G. No se hacen suposiciones

CLASE 206 INTRODUCCIÓN A LA PUBLICACIÓN DE ESCRITURAS

Lección 26: La importancia de traducir las Escrituras

- I. Antiguo Testamento escrito en hebreo y arameo
 - A. Algunas personas hablaban arameo.
 - B. Daniel 5:25 – lenguaje que Dios escribió

- II. Nuevo Testamento escrito en griego
 - A. Además, algo de arameo
 - B. Algunas personas hablaban latín (Lucas 23:38; Juan 19:20)
 - C. Algunas personas hablaban hebreo (Hechos 20:41)
 - D. Se cree que Lucas es el único autor gentil de los 66 libros (Colosenses 4:10-14)

- III. Todos los versículos del Antiguo Testamento citados en el Nuevo Testamento son traducciones.
 - A. Muestra que las traducciones pueden inspirarse
 - B. Muestra que la traducción tiene que coincidir perfectamente.
 - C. Algunas palabras agregadas en la traducción para que tengan sentido (Mateo 4:4)
 - D. KJV y otras traducciones basadas en TR usan cursiva para las palabras agregadas.

- IV. Los diez idiomas más hablados en la actualidad (total de hablantes, no nativos)
 - A. Inglés (1.132 mil millones)
 - B. Mandarín (1,12 B)
 - C. Hindú (615,4 millones)
 - D. Español (534,3 MM)
 - E. Francés (279,8 millones)
 - F. Árabe (273,9 mm)
 - G. Bengalí (265,0 millones)
 - H. Ruso (258,2 mm)
 - I. Portugués (234,1 millones)
 - J. Indonesia (198,7 millones)

- V. Diez idiomas principales por número de naciones
 - A. Inglés (58)
 - B. francés (29)
 - C. árabe (26)
 - D. español (20)
 - E. portugués (10)
 - F. alemán (6)
 - G. Suajili (5)
 - H. Serbocroata (5)
 - I. italiano (4)
 - J. malayo (4)

- VI. En Pentecostés, al menos 16 idiomas escucharon el evangelio (Hechos 2:7-11)
 - A. partos
 - B. medos
 - C. elamitas
 - D. Habitantes de Mesopotamia

CLASE 206 INTRODUCCIÓN A LA PUBLICACIÓN DE ESCRITURAS

- E. Judea
 - F. Capadocia
 - G. Ponto
 - H. Asia
 - I. frigia
 - J. Panfilia
 - K. Egipto
 - L. Libia sobre Cirene
 - M. Roma
 - N. Judíos y prosélitos
 - O. Cretas
 - P. árabes
- VII. Dios confundió los idiomas en Génesis 11
- A. A partir de ese momento muchas personas dejaron de aprender la palabra de Dios.
 - B. Muchas religiones falsas surgieron de la torre de Babel
 - C. Mucho error religioso en las culturas por falta de la palabra de Dios en su idioma.
- VIII. Dios dio el don de lenguas en el Nuevo Testamento
- A. En el Nuevo Testamento, Dios trabaja para unificar al mundo a través del evangelio.
 - B. Evangelio para ser predicado a todas las naciones.
 - C. Evangelio que debe ser predicado a toda criatura
 - D. Jerusalén, Judea, Samaria y Extremo (Hechos 1:8)
 - E. No hay diferencia entre judíos y gentiles (Romanos 10:2; Hechos 15:9; Romanos 3:22)
- IX. Dios dio el don de interpretación de lenguas (1 Corintios 12:10)
- A. Las personas con este don entendían otros idiomas.
 - B. ¡Qué gran regalo para traducir las Escrituras!
 - C. Todos los creyentes deben aprender a hablar y comprender otros idiomas, para poder predicar el evangelio en todos los idiomas.
- X. Algunas palabras hebreas en el Nuevo Testamento
- A. Emmanuel (Mateo 1:23) significa Dios con nosotros
 - B. Betesda (Juan 5:2) un estanque junto al mercado de ovejas en Jerusalén
 - C. Gabata (Juan 19:13) significa Pavimento
 - D. Gólgota (Juan 19:17) significa lugar del cráneo
 - E. Rabino (Juan 3:38) significa maestro
 - F. Mesías (Juan 1:41) significa Cristo
 - G. Cefas (Juan 1:42) significa Una piedra
 - H. Siloé (Juan 9:7) significa enviado
 - I. Bernabé (Hechos 4:36) es el hijo de la consolación
- XI. Algunas palabras arameas en el Nuevo Testamento
- A. Talitha cumi (Marcos 5:41) significa Damisela, a ti te digo, levántate
 - B. Eloi, Eloi, lama sabachthani (Marcos 15:34) significa Dios mío, Dios mío, ¿por qué me has desamparado?
 - C. Melquisedec (Hebreos 7:1, 2) significa Rey de justicia, rey de Salem, rey de paz.

CLASE 206 INTRODUCCIÓN A LA PUBLICACIÓN DE ESCRITURAS

- XII. Hoy, las iglesias de Dios deberían participar en la traducción de las Escrituras
- A. Traducciones aprobadas por las iglesias.
 - B. Traducciones aprobadas para su uso en las iglesias.
 - C. Traducciones sin copyright para distribución gratuita
 - D. Traducción hecha por el pueblo de Dios con el Espíritu de Dios
 - E. Utilizando el TR como texto fuente

CLASE 206 INTRODUCCIÓN A LA PUBLICACIÓN DE ESCRITURAS

Lección 27: La Palabra de Dios no regresa vacía

La lección fluida es un bosquejo de Isaías 55, entendido espiritualmente y aplicado a la publicación de las Escrituras. El estudiante debe tomar nota y meditar sobre el pasaje.

Isaías 55:1-11

1 Oye, todo el que tiene sed , venid a las aguas, y el que no tiene dinero; Venid, comprad y comed; sí, venid, comprad vino y leche sin dinero y sin precio.

2 ¿Por qué gastáis dinero en lo que no es pan? ¿Y vuestro trabajo por lo que no sacia ? Escuchadme atentamente, y comed lo bueno, y dejad que vuestra alma se deleite en grosuras.

3 Inclina tu oído y ven a mí; oye, y tu alma vivirá; y haré con vosotros pacto perpetuo, las misericordias firmes de David.

4 He aquí, lo he puesto por testigo al pueblo, por caudillo y comandante del pueblo.

5 He aquí, llamarás a una nación que no conocías , y naciones que no te conocían correrán a ti a causa de Jehová tu Dios, y por el Santo de Israel; porque él te ha glorificado.

6 Buscad a Jehová mientras puede ser hallado, invocadle mientras está cerca:

7 Deje el impío su camino, y el hombre injusto sus pensamientos, y vuélvase a Jehová, y tendrá de él misericordia; y a nuestro Dios, porque él perdonará abundantemente.

8 Porque mis pensamientos no son vuestros pensamientos, ni vuestros caminos mis caminos, dice Jehová.

9 Porque como son más altos los cielos que la tierra, así son mis caminos más altos que vuestros caminos, y mis pensamientos más que vuestros pensamientos.

10 Porque como la lluvia y la nieve descienden del cielo, y no vuelven allá, sino que riegan la tierra, y la hacen producir y brotar, para dar semilla al que siembra y pan al que come,

11 Así será mi palabra que sale de mi boca: no volverá a mí vacía, sino que hará lo que yo quiero, y será prosperada en aquello para que la envié.

12 Porque con alegría saldréis , y con paz seréis llevados; los montes y las colinas prorrumpirán en cánticos delante de vosotros, y todos los árboles del campo batirán palmas.

13 En lugar del espino crecerá cipresa, y en lugar de la zarza crecerá mirto; y será a Jehová por nombre, por señal eterna que nunca será raída.

- I. **La invitación de Dios a todos los que vendrán (v. 1)**
 - A. Todo el que tiene sed
 - B. No se necesita dinero (se ofrece gratuitamente)
 - C. Sin precio: sin cargos porque el precio está más allá de lo que la gente puede pagar
 - D. La palabra de Dios NO DEBE ESTAR A LA VENTA

- II. **La gente gasta dinero en lo que no es pan (v. 2)**
 - A. Trabajan por aquello que no satisface
 - B. Escuche diligentemente
 - C. come lo que es bueno
 - D. La traducción basada en Textus Receptus es un buen alimento.
 - E. La gente gasta dinero en versiones corruptas sin beneficio para el alma.

- III. **Los que vienen a Jesús tienen un pacto eterno (v. 3)**
 - A. Esa es la vida eterna a través de Jesucristo.

CLASE 206 INTRODUCCIÓN A LA PUBLICACIÓN DE ESCRITURAS

- B. Las misericordias seguras de David
 - C. Jesús es el rey davídico
- IV. **Jesús es Rey (v.4)**
- A. Testimonio al pueblo (Apocalipsis 1:5)
 - B. Un líder y comandante del pueblo.
 - C. Seguimos a Jesús y él nos ha dado mandamientos.
- V. **Salvación para los gentiles a través del Mesías judío (v. 5)**
- A. Naciones desconocidas vienen a Israel
 - B. Dios glorificó a Israel por Jesucristo
- VI. **Busque al Señor mientras puede ser encontrado (v. 6)**
- A. Buscad y encontraréis (Mateo 7:7)
 - B. Llámalo mientras está cerca
 - C. Cerca de ti está la palabra (Romanos 10:8)
 - D. Porque todo aquel que invoque el nombre del señor será salvo (Romanos 10:13)
- VII. **Que el impío abandone su camino (v. 7)**
- A. El arrepentimiento hacia Dios y la fe en Jesucristo son necesarios para la salvación (Hechos 20:21)
 - B. La bondad de Dios lleva al arrepentimiento (Romanos 2:4)
 - C. Dios ordena a todos los hombres en todo lugar que se arrepientan (Hechos 17:30; 2 Pedro 3:9)
- VIII. **Los pensamientos de Dios no son nuestros pensamientos (v. 8)**
- A. No debemos razonar por qué no deberíamos distribuir la palabra de Dios.
 - B. Lo único tangible y perfecto que podemos tener de Dios es su palabra.
 - C. Todos deberían tener esta oportunidad.
- IX. **Los caminos de Dios son más altos que los nuestros (v. 9)**
- A. Cuanto más elevados sean nuestros pensamientos, más vemos la necesidad de distribuir las Escrituras.
 - B. Cuanto más elevados sean nuestros pensamientos, más desearemos participar en la obra de las Escrituras.
 - C. Tenemos que orar por oportunidades de comprensión y enseñanza.
- X. **La Palabra de Dios es como la lluvia (v. 10)**
- A. Baja del cielo
 - B. Aguas que la tierra hace que la tierra produzca y brote (fruto)
 - C. La palabra de Dios es semilla para el sembrador.
 - D. La palabra de Dios es pan para el que come.
- XI. **La palabra de Dios no volverá vacía (v. 11)**
- A. Nunca es un desperdicio dar la palabra de Dios.
 - B. La palabra de Dios logra el placer de Dios.
 - C. La palabra de Dios prosperará donde él la envíe.
- XII. **Paz y gozo prometidos (v. 11)**

CLASE 206 INTRODUCCIÓN A LA PUBLICACIÓN DE ESCRITURAS

- A. salir con alegría
- B. Liderado con paz
- C. Montañas y colinas cantan
- D. Los árboles aplaudirán
- E. El cielo se regocija por un pecador que se arrepiente (Lucas 15)
- F. No hay mayor trabajo que distribuir la palabra de Dios.

XIII. Las almas serán salvas (v. 13)

- A. Abeto en lugar de espinas
- B. Mirto en lugar de zarzas
- C. El nombre del Señor será una señal eterna

CLASE 206 INTRODUCCIÓN A LA PUBLICACIÓN DE ESCRITURAS

Lección 28: Jesús envió de dos en dos

- I. Jesús envió a sus discípulos de dos en dos (Marcos 6:7-13)**
- A. llamados los doce
 - B. Dio poder sobre los espíritus inmundos
 - C. No lleves nada para su viaje.
 - D. Sólo Personal
 - E. Sin vales, sin pan, sin dinero
 - F. Sandalias
 - G. No dos abrigos
 - H. Permanece en el lugar al que entras.
 - I. Sacudir el polvo de los que no escuchan como testimonio contra ellos.
 - J. Más tolerable para Sodoma y Gomorra que para esa ciudad
 - K. Salieron y predicaron que los hombres deberían arrepentirse.
 - L. Expulsaron demonios y sanaron a los enfermos.
- II. Se necesitan dos o más testigos para establecer la verdad**
- A. Dos o tres testigos (Mateo 18:19)
 - B. Cada palabra establecida (1 Corintios 13:1)
- III. Dos es mejor que uno**
- A. Tienen una buena recompensa por su trabajo (Eclesiastés 4:9-12)
 - B. Si uno cae, el otro puede levantarse.
 - C. Dos se acuestan juntos para calentarse
 - D. Dos pueden defenderse de un atacante.
- IV. El cordón triple es mejor**
- A. Más fuerte
 - B. Más recompensa
 - C. Trabajo más fácil
 - D. Más calor
 - E. Mayor defensa
 - F. Tenemos el Espíritu Santo
- V. Dos o tres pueden juzgar**
- A. Reunidos en su nombre (Mateo 18:19)
 - B. Dos o tres están de acuerdo en que algo se hará.
 - C. Jesús en medio
- VI. Hoy todavía debemos ir de dos en dos**
- A. Comenzando iglesias
 - B. Visitación
 - C. De viaje
 - D. Esposo y esposa
 - E. Juan y Romanos

CLASE 206 INTRODUCCIÓN A LA PUBLICACIÓN DE ESCRITURAS

Lección 29: Juan, J/R's, NT, Biblias

- I. **Las porciones de las Escrituras son buenas**
- II. **Diferentes porciones escritas a diferentes personas por diferentes razones**
- III. **Toda la Escritura es dada por inspiraciones de Dios y es rentable**
 - A. Doctrina
 - B. Reprensión
 - C. Corrección
 - D. Instrucción en justicia
 - E. Hombre de Dios sea perfecto
- IV. **Dios dio la Biblia poco a poco**
 - A. 39 autores
 - B. Más de 1.500 años
 - C. Momento perfecto por Dios
- V. **Juan escrito para que la gente pueda creer y ser salva (Juan 20:31)**
 - A. Bueno para la evangelización.
- VI. **Romanos escritos con la Calzada Romana**
 - A. 3:10
 - B. 3:23
 - C. 5:8
 - D. 6:12
 - E. 6:23
 - F. 10:9-13
- VII. **El Nuevo Testamento es la doctrina de Jesús**
 - A. Todo está mandado (Mateo 28:18-20)
 - B. Jesús hizo y enseñó (Hechos 1:8)
 - C. Jesús cumplió toda justicia
 - D. Bueno para los creyentes
- VIII. **El Antiguo Testamento testifica de Jesucristo**
 - A. Juan 5:39
 - B. Busca en las escrituras
 - C. Escrito para nuestra amonestación (1 Corintios 10:11)
 - D. Ver siempre a Jesucristo
- IX. **Toda la Biblia es una revelación completa para la humanidad**
 - A. Bueno para los creyentes bautizados bajo la enseñanza de la iglesia.
 - B. Entendido a través de Jesús y su doctrina

CLASE 206 INTRODUCCIÓN A LA PUBLICACIÓN DE ESCRITURAS

Lección 30: El misionero perfecto

- I. **Una copia de las Escrituras es el misionero perfecto**
 - A. Todavía necesitamos trabajadores en el campo.
 - B. Necesitamos sembradores, regadores y segadores
 - C. El sembrador siembra la palabra.
 - D. La palabra de Dios hace la salvación por el poder de Dios (1 Pedro 1:23-25)
 - E. Nuestra responsabilidad es proporcionar la palabra del evangelio a los perdidos.
- II. El misionero de las Escrituras siempre está inspirado por Dios (2 Timoteo 3:16)
- III. El misionero de las Escrituras siempre dice las cosas correctas
- IV. El misionero de las Escrituras siempre ministra a los salvos y a los perdidos
- V. El misionero de las Escrituras nunca pierde el tiempo (Isaías 55:11)
- VI. El misionero de las Escrituras siempre produce buenos frutos
- VII. El misionero de las Escrituras siempre está listo para predicar
- VIII. El misionero de las Escrituras nunca descansa ni se cansa
- IX. El misionero de las Escrituras nunca murmura ni se queja
- X. El misionero de las Escrituras siempre tiene un buen testimonio
- XI. El misionero de las Escrituras nunca comete errores
- XII. El misionero de las Escrituras nunca está enfermo o incapaz de trabajar
- XIII. El misionero de las Escrituras nunca tiene miedo
- XIV. El misionero de las Escrituras es instantáneo en todas las estaciones
- XV. El misionero de las Escrituras puede llegar a cualquier lugar
- XVI. El misionero de las Escrituras no necesita sabiduría
- XVII. El misionero de las Escrituras necesita poco apoyo mensual
- XVIII. El Misionero de las Escrituras está disponible las 24 horas, los 7 días de la semana
- XIX. El misionero de las Escrituras nunca se distrae
- XX. El misionero de las Escrituras es siempre fiel a la tarea
- XXI. El misionero de las Escrituras puede cruzar fronteras, idiomas y culturas

CLASE 206 INTRODUCCIÓN A LA PUBLICACIÓN DE ESCRITURAS

XXII. El misionero de las Escrituras nunca se desanima

XXIII. El misionero de las Escrituras nunca falla

XXIV. El misionero de las Escrituras se reproduce fácilmente

CLASE 206 INTRODUCCIÓN A LA PUBLICACIÓN DE ESCRITURAS

Lección 31: El apoyo de las Escrituras por parte de la Iglesia

I. Las iglesias son columna y fundamento de la verdad (1 Timoteo 3:15)

- A. casa de Dios
- B. Hogar de fe (Gálatas 6:10; Efesios 2:19)
- C. La agricultura de Dios (1 Corintios 3:9)
- D. El edificio de Dios (1 Corintios 3:9)
- E. El templo de Dios (2 Corintios 6:16; 1 Corintios 3:16)

II. Las iglesias están formadas por creyentes bautizados.

- A. Salvados – tienen el Espíritu Santo
- B. Bautizados – son obedientes
- C. Son guiados por el Espíritu Santo a toda verdad.
- D. Tu palabra es verdad (Juan 17:17)

III. Las iglesias tienen discípulos de Jesucristo

- A. Las ovejas de Jesús escuchan su voz (Juan 10)
- B. Mis ovejas escuchan mi voz
- C. y los conozco
- D. y me siguen
- E. No pastor no siguen
- F. Seguidores del bien (1 Pedro 3:13)
- G. Ningún daño (1 Pedro 3:13)

CLASE 206 INTRODUCCIÓN A LA PUBLICACIÓN DE ESCRITURAS

Lección 32: Tipografía y Glosario de Términos Tipográficos

Tipografía

La tipografía es el arte y la técnica de organizar tipos. hacer que el lenguaje escrito sea legible, legible y atractivo cuando se muestre. La disposición del tipo implica seleccionar tipos de letra, tamaños de puntos, longitudes de línea, interlineado (interlineado) y espaciado entre letras (seguimiento), y ajustar el espacio entre pares de letras (kerning). Es fundamental para las habilidades de un diseñador. Se trata de mucho más que hacer legibles las palabras. La elección del tipo de letra y cómo funciona dentro de su diseño, cuadrícula, combinación de colores, etc., marcará la diferencia entre un diseño bueno, malo y excelente.

El estilo y la disposición de las letras y palabras de un documento producen un impacto y un sentimiento. Algunos parecen divertidos, otros parecen serios. Algunos parecen oficiales, otros son dibujos animados. Algunos parecen bonitos y agradables para el lector, otros no. Algunos provocan buenos pensamientos; otros provocan malos pensamientos. Al igual que con las imágenes, el diseño y el estilo de sus documentos (ya sean tratados, invitaciones a la iglesia, folletos, lecciones, etc.) deben tenerse en cuenta y estar alineados con el contenido y la audiencia. A veces se desea un documento que parezca divertido, especialmente para una lección juvenil de la iglesia o algo así. Un aviso de funeral debe ser conservador y formal.

Cuando se trata de la palabra de Dios, en cosas tales como folletos de las Escrituras, Nuevos Testamentos, tratados, etc.; Por lo general, no queremos que parezca caricaturesco, divertido o alegre. Estamos tratando con las almas de los hombres y daremos cuenta. Queremos darle a la palabra de Dios el honor que merece, haciéndola presentable de una manera que honre a Dios. Queremos que los destinatarios “sientan” la importancia de la palabra de Dios.

Algunos recordatorios básicos al exponer las Escrituras son los siguientes:

1. Utilice un tipo de letra que sea conservador y fácil de leer. Normalmente el *Times Roman* o el *Book Antigua* son buenas opciones.
2. Asegúrese de que el tipo de letra se pueda leer fácilmente durante períodos prolongados. Los tipos que utilizan serif facilitan la lectura. El serif permite que la vista se mueva suave y rápidamente sobre las palabras. Lo uso en casi todos mis artículos. Los tipos elegantes son difíciles de leer en oraciones largas.
3. Asegúrese de que el tamaño del texto sea legible. No todos los lectores tienen buena vista y saben leer letra pequeña. Utilice un buen tamaño incluso si se necesitan más páginas. Es mejor tener más páginas que la gente lea que menos páginas que la gente no pueda leer. Especialmente en los países del tercer mundo, los anteojos no son comunes, pero la mala vista sí lo es.
4. Sea considerado con el lector y su enfoque. He visto tratados que son obras exegéticas de varias páginas que son tan profundas que un hombre no regenerado no sólo estaría confundido y aburrido, sino que probablemente perdería todo el sentido del tratado y lo descartaría sin una verdadera consideración. Incluso me canso de intentar leer el material. La gente de hoy tiene poca capacidad de atención. Nosotros, que somos estudiantes de la palabra, necesitamos poder concentrarnos y estudiar, pero la mayoría de las personas carecen de esta disciplina.

Por lo tanto, mantenga el énfasis y hágalo obvio para el lector. Como autores, tendemos a hacer suposiciones de que los lectores están en el mismo nivel de comprensión o interés. Usualmente este

CLASE 206 INTRODUCCIÓN A LA PUBLICACIÓN DE ESCRITURAS

no es el caso. Si quiere “captar la atención”, hágalo de forma limpia y decidida. No abuses del método. Haga las cosas “breves y concisas” para el lector tanto como sea posible.

5. Utilice columnas para áreas grandes de texto (consulte *la medida* a continuación). Las novelas y las “biblias” modernistas tienen la oración a todo lo ancho de una página. Hay una razón por la que sus buenas biblias tienen columnas: para que los ojos no trabajen tan duro yendo y viniendo, y permite estudiar mejor las palabras: cada palabra tiene más prominencia en líneas más cortas.
6. Asegúrese de que el espacio permita una lectura fácil. Las frases y líneas demasiado estrechas son difíciles de leer.
7. Sea consistente en divisiones y encabezados. Las cosas siempre deben verse limpias y ordenadas. Nada debe parecer extraño o destacarse si no quieres que se destaque.
8. Sea preciso y revise su trabajo minuciosamente. Hemos descubierto que cada trabajo necesita al menos siete correcciones solo para encontrar errores tipográficos y cambios necesarios.
9. Es necesario justificar los párrafos y sangrar las citas para que un documento se vea bien. Además, iniciar temas en sus propias páginas es una buena práctica (no huérfanos).
10. Sea crítico con su propio trabajo y haga que otros lo revisen. La mayoría de los trabajos necesitan al menos siete revisiones para eliminar todos los errores y formatear el trabajo en su mejor presentación posible.
11. Evite cosas que sean extrañas o que distraigan. Incluso cosas como diagramas, mapas, cuadros, ilustraciones, etc.; debe encajar en el contexto del trabajo. No te distraigas del texto usando caricaturas o ilustraciones inútiles. KISS (mantenlo simple, estúpido) es una buena práctica. Úselo como regla.

CLASE 206 INTRODUCCIÓN A LA PUBLICACIÓN DE ESCRITURAS

Palabras utilizadas en tipografía

Hay mucha jerga en la disciplina de la tipografía, que abarca todo, desde los nombres correctos de las diferentes partes de las letras hasta los términos relacionados con cómo organizarlas dentro de un diseño. En la siguiente sección hay un glosario de términos tipográficos. Estos son los conceptos básicos que necesita saber para comenzar a trabajar con tipografía.

Por ahora, consideremos lo obvio:

Selección de fuente

El diseño de fuentes es un proceso largo y complicado. Los tipos de letra son creados por artesanos durante un período considerable, utilizando talento perfeccionado a lo largo de muchos años. Las mejores fuentes diseñadas profesionalmente vienen con varios pesos y estilos para formar una familia completa, además de pares de interletraje cuidadosamente considerados, compatibilidad con varios idiomas con caracteres internacionales y expresivos glifos alternativos para agregar carácter y variedad a la composición tipográfica.

Entonces, si bien hay una asombrosa variedad de fuentes gratuitas para elegir en línea, deberás verificar que la que elijas incluya todas las opciones que necesitas para crear un gran diseño.

Incluso dentro de las opciones pagas, tantas opciones pueden resultar abrumadoras. Puede resultar tentador ceñirse a los clásicos. Si desea diversificarse y necesita algo de inspiración, eche un vistazo a estas alternativas inspiradas a Helvetica o explore estas combinaciones de fuentes perfectas.

Tamaño

No todos los tipos de letra son iguales. Algunos son gordos y anchos; algunos son delgados y estrechos. Las palabras escritas en diferentes tipos de letra pueden ocupar una cantidad de espacio muy diferente en la página.

La altura de cada carácter se conoce como su "altura x" (simplemente porque se basa en el carácter "x"). Al combinar diferentes tipos de letra, generalmente es aconsejable utilizar aquellos que comparten una altura x similar.

El ancho de cada carácter se conoce como "ancho establecido". Esto abarca el cuerpo de la carta, más el espacio que actúa como amortiguador entre una forma de letra y la siguiente.

El método más común utilizado para medir la tipografía es el sistema de puntos, que data del siglo XVIII. Un punto es 1/72 de pulgada. 12 puntos forman una pica, una unidad utilizada para medir el ancho de las columnas. Los tamaños de letra también se pueden medir en pulgadas, milímetros o píxeles.

Principal

El interlineado describe el espacio vertical entre cada línea de tipo. Se llama así porque, en la época de la composición tipográfica en metal, se utilizaban tiras de plomo para separar las líneas de tipo. Para que el texto del cuerpo sea legible y cómodo de leer, una regla general es que el valor inicial debe ser entre 1,25 y 1,5 veces mayor que el tamaño de fuente.

Seguimiento, espaciado entre letras y kerning

El espacio entre letras se llama seguimiento o espaciado entre letras. El espacio se puede ajustar desde un espaciado normal para ampliar la palabra o condensarla. En texto normal, utilice espacio normal. Si es

CLASE 206 INTRODUCCIÓN A LA PUBLICACIÓN DE ESCRITURAS

necesario condensar o ampliar el ancho del espacio entre palabras para ajustarlo, úselo ligeramente para que no se note. Si desea que se note, use suficiente para que se note y parezca lo previsto.

Kerning es el proceso de ajustar el espacio entre personajes para crear una pareja armoniosa. Por ejemplo, cuando una 'A' mayúscula se encuentra con una 'V' mayúscula, sus trazos diagonales generalmente están intercalados de modo que la parte superior izquierda de la 'V' quede encima de la parte inferior derecha de la 'A'.

El kerning es similar al seguimiento, pero no son lo mismo. El seguimiento es el proceso de ajustar el espaciado de todos los caracteres de una palabra y se aplica de manera uniforme.

Medida

El término "medida" describe el ancho de un bloque de texto. Si busca lograr la experiencia de lectura óptima, es claramente una consideración importante. Si sus líneas son demasiado largas, el lector puede perderse fácilmente, mientras que una medida demasiado corta interrumpe innecesariamente la experiencia de lectura.

Existen varias teorías que te ayudarán a definir la medida ideal para tu tipografía. Una regla general es que las líneas deben tener entre 2 y 3 letras de longitud (es decir, entre 52 y 78 caracteres, incluidos los espacios).

Jerarquía y escala

Si todo el tipo de letra de un diseño tiene el mismo aspecto, es difícil saber cuál es la información más importante. Cambiar el tamaño del texto es una forma en que los tipógrafos crean jerarquía y guían a sus lectores. Los títulos suelen ser grandes, los subtítulos son más pequeños y el tipo de cuerpo es aún más pequeño.

El tamaño no es la única forma de definir la jerarquía: también se puede lograr con el color, el espaciado y el peso.

Anatomía de la tipografía

Aprender y comprender todos los aspectos de la anatomía de la tipografía es esencial si quieres convertirte en un gran tipógrafo. Estas habilidades avanzadas le permitirán comunicar claramente mensajes complejos de manera efectiva con medios limitados, especialmente cuando todo el diseño utiliza solo tipografía, como por ejemplo el logotipo de "marca denominativa", donde se vuelven a dibujar algunas letras para hacerlas únicas.

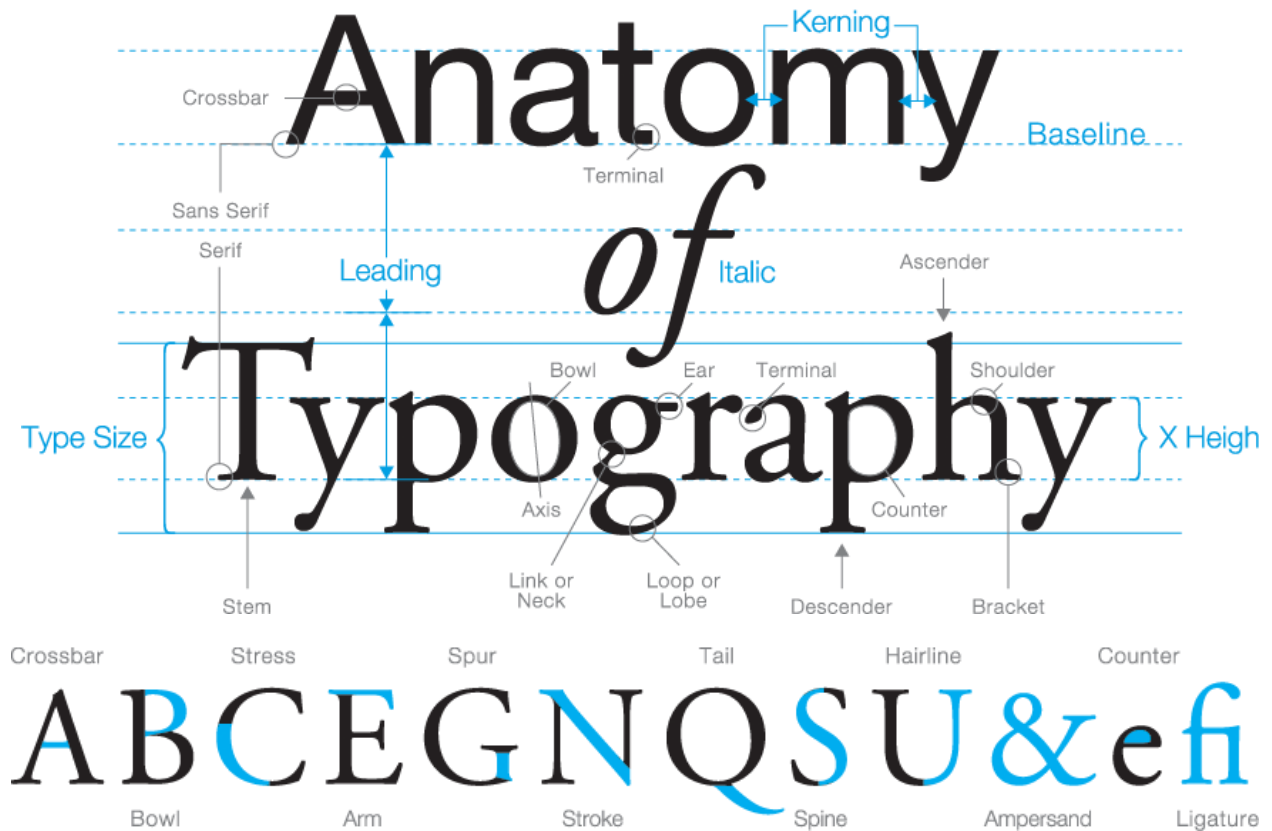

Otras definiciones tipográficas

Tipo de letra y fuente

Un tipo de letra comprende una familia de fuentes como Garamond Regular, Garamond Italic, Garamond Bold, etc. Una fuente es un peso o estilo específico dentro de una familia tipográfica, como Garamond Italic.

Clasificaciones tipográficas

Serif y sans serif son las dos clasificaciones tipográficas más comunes. Los tipos de letra serif tienen un aspecto más tradicional. Los tipos de letra Sans Serif se hicieron populares a finales del siglo XIX y se consideran más modernos.

Cuadrícula de diseño

Una cuadrícula de diseño es un sistema estructurado pero flexible capaz de ayudar a los diseñadores a lograr coherencia en la organización del texto y las imágenes en la página. Compuesta por guías y columnas, la cuadrícula forma la base de un buen diseño tipográfico, por lo que es importante utilizarla en cada proyecto de diseño. El uso de un sistema de diseño en cuadrícula también permite dividir el trabajo entre varios diseñadores simultáneamente. Esto garantiza que produzcan el mismo nivel de calidad en el resultado final, mostrando coherencia y armonía visual.

Medida

Este término se refiere a la longitud real de las líneas de texto en un párrafo o columna. Normalmente la gente tiende a referirse a él como "ancho de columna". La medida es un factor importante para acertar, ya que es crucial para la legibilidad del texto y cómo tus ojos lo siguen. Si se hace demasiado ancho, el texto podría resultar difícil de leer, ya que el ojo tiene que viajar mucho más después de leer cada línea. Cuando la medida es demasiado estrecha, puede resultar agotador leer ya que el ojo se mueve constantemente hacia adelante y hacia atrás.

Principal

El interlineado se refiere al espacio entre líneas de texto en un cuerpo de texto. Desempeña un papel importante a la hora de proporcionar legibilidad. Las líneas correctamente espaciadas mejoran la apariencia general del texto y facilitan el seguimiento del lector. Varios factores afectan el interlineado, incluido el tipo de letra, el tamaño de la letra, el peso, la caja, el seguimiento, etc. Cuanto más larga sea la medida, más interlineado se requiere. Mientras que cuanto mayor es el tamaño de la letra, menos interlineado se necesita. Los orígenes de la palabra "líder" provienen de los primeros días de la impresión y la colocación de bloques tipográficos. Se insertaron tiras de plomo entre las líneas dependiendo de las necesidades de espacio.

Alineación

En general, el texto debe estar alineado hacia la izquierda, ya que así es como la gente está acostumbrada a leer. Considere centrar o alinear el texto a la derecha (alineado a la derecha) solo para títulos o subtítulos. El texto de justificación debe usarse con moderación, ya que demasiado hará que el diseño parezca rígido. Además, debes intentar evitar justificar el texto en columnas de ancho pequeño. El resultado puede crear líneas notablemente cortas y espacios irregulares entre palabras.

Interletraje y seguimiento

Kerning se refiere a realizar ajustes en el espacio entre caracteres individuales dentro de una palabra. En comparación, el seguimiento es el espaciado de un grupo de caracteres.

CLASE 206 INTRODUCCIÓN A LA PUBLICACIÓN DE ESCRITURAS

trapo de texto

Esto ocurre al componer un cuerpo de texto que tiene una alineación a la izquierda o a la derecha. Esto crea un efecto de trazo o un lado opuesto desigual de cada línea. Un mal trazo puede distraer al lector, ya que resulta inquietante para la vista. Un buen trazo presenta un equilibrio visual agradable sin líneas demasiado cortas o demasiado largas, sin agujeros aparentes ni formas perturbadoras.

Guiones, guiones En y guiones Em

Los guiones se utilizan para dividir palabras con guiones. Por lo general, se deben evitar las separaciones silábicas. Sin embargo, se considera necesario dividir las palabras correctamente para evitar un texto incorrecto. El objetivo es evitar utilizar varios de ellos en un cuerpo de texto, o que aparezcan uno detrás del otro. También se utilizan para separar números de teléfono o de cuenta. Los guiones cortos sirven principalmente para mostrar la duración o el rango, como entre las 9:00 y las 5:00. Los guiones se utilizan como puntuación para indicar una pausa en el pensamiento, una digresión o un cambio de un hablante a otro. También se puede utilizar para separar cláusulas de una oración.

Viudas y huérfanos

Estos fragmentos de texto colgantes pueden hacer que la historia sea más difícil de leer, destruir la continuidad para el lector y hacer que los diseños parezcan desequilibrados. Una 'viuda' es una línea muy pequeña o una sola palabra que se deja sola al final de un párrafo. En comparación, un "huérfano" es una palabra o línea corta que aparece al principio o al final de una columna. Dado que ambos crean harapos incómodos, deben evitarse.

Ligaduras

Este elemento tipográfico se utiliza cuando dos caracteres chocan o aparecen demasiado juntos y es necesario reemplazarlos. Las ligaduras son combinaciones de letras que se unen; algunas de ellas son funcionales, mientras que otras se utilizan con motivos decorativos. Se utilizan más comúnmente con caras serif, aunque a veces con sans serif. El ejemplo más común es 'Œ' o 'œ'.

Glifos

Un glifo es esencialmente una representación única de un carácter tipográfico en una fuente o tipo de letra. Esto incluye todas las letras, números y caracteres especiales disponibles.

Glosario de términos tipográficos

aesc

Se pronuncia 'ash' y es una ligadura de dos letras: 'a' y 'e'. El aesc deriva del inglés antiguo, donde representaba una vocal diptongo, y ha migrado con éxito a otros alfabetos, incluidos el danés y el islandés.



Ejemplos de ligadura 'AE'

Abertura

La apertura restringida de un glifo, como se ve en la letra 'e'. Variar el tamaño de la apertura tiene un efecto directo en la legibilidad de una letra y, en última instancia, en la legibilidad. Las aperturas pueden estar "cerradas" (aquí se muestran en naranja) o "abiertas" (verde).



'A's minúsculas con la sección superior abierta resaltada

Apéndice

El punto en la parte superior de un carácter donde se encuentran los trazos izquierdo y derecho. El ejemplo podría ser el punto superior de una 'A' mayúscula.

Brazo

Un trazo horizontal que no se conecta a un trazo o tallo en uno o ambos extremos, como la parte superior de la T mayúscula.

Ascendente

La parte de una letra minúscula que se proyecta por encima de la altura x de la fuente. Los ascendentes son importantes para facilitar la lectura prolongada, aunque la combinación de demasiada altura del ascendente y una altura x insuficiente puede causar problemas.

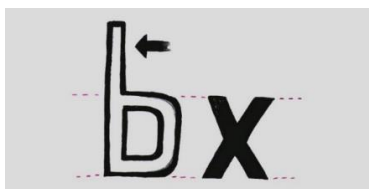

Letras con los ascendentes resaltados.

Base

CLASE 206 INTRODUCCIÓN A LA PUBLICACIÓN DE ESCRITURAS

La línea de base es donde se encuentran los pies de las letras mayúsculas. Debajo de esta línea hay descensores y bucles.

Bol

Un cuenco se refiere a las partes cerradas y bien formadas de las letras. Aparecen tanto en caracteres minúsculas (b) como en mayúsculas (B).



Una B mayúscula y una A minúscula con cuencos curvos resaltados

Pico

El terminal curvo en la parte superior de letras como 'a', 'c', 'f' y 'r'. Se llaman así porque se parecen un poco al pico de un pájaro.

Bicameral

Bicameral se refiere a alfabetos que tienen letras mayúsculas y minúsculas. Por ejemplo, los alfabetos romano y cirílico son bicamerales. El hebreo y el árabe no tienen letras minúsculas ni mayúsculas, por lo que se les conoce como unicamerales.

Soporte

Una forma en forma de cuña que une una serifa con la raíz de una fuente en algunos tipos de letra. Se muestra en naranja en la imagen de arriba.

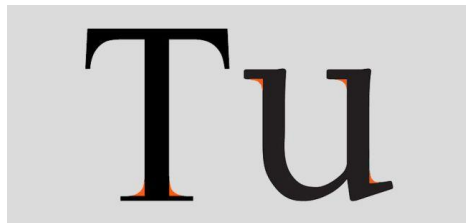

Letras con corchetes resaltados

Altura de la tapa

La altura de una letra mayúscula por encima de la línea base.

Copiado

El trabajo de ajustar el tamaño de los puntos y el espaciado entre letras en un intento por hacer que el texto ocupe el espacio asignado de manera armoniosa.

Encimera

La parte cerrada (o parcialmente cerrada) de letras como la 'c', la parte inferior de la 'e' y la 'g'. Se muestra en naranja arriba. Tenga cuidado de no mezclar las encimeras y los tazones.



Letras con los contadores adjuntos resaltados

Travesaño

El travesaño conecta dos trazos, como en 'H'. No debe confundirse con el trazo cruzado, que corta la raíz de letras como la 't'.

Cursivo

Son tipos de letra que imitan la escritura a mano. Eche un vistazo a nuestro resumen de las mejores fuentes cursivas gratuitas para ver algunos ejemplos.

descensor

La parte de la letra que queda por debajo de la línea base. En minúsculas, esto significa 'p', 'y' y 'q' y, a veces, se aplica a las 'J' y 'Q' mayúsculas.

Diacrítico

¿Es tan crítico que podrías morir? No. Los signos diacríticos se refieren a acentos aplicados a las formas de las letras en idiomas como el francés, el checo y el alemán en un intento por mejorar la función del glifo.



'E's mayúsculas y minúsculas con acentos graves (signos diacríticos)

dingbat

Una vez conocidas como flores de imprenta, los dingbats son elementos decorativos. Pueden variar desde simples balas hasta delicada fauna y flora y, a menudo, se agrupan en conjuntos temáticos.



Muestra de alas

Fuente de visualización

Cualquier tipo de letra destinado a ser utilizado en ráfagas cortas, en lugar de bloques de texto, puede definirse como fuente de visualización. Las fuentes de visualización a menudo se crean solo para su uso en tamaños de puntos grandes, como ocurre con los titulares y títulos.

mayúscula

Párrafo con una 'B' grande que se extiende a lo largo de tres líneas de texto

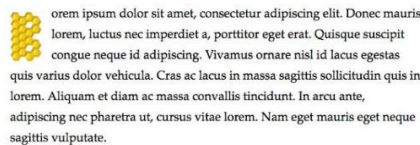

Una carta de gran tamaño, que normalmente se usa al comienzo de un párrafo. Se "cae" en dos o más líneas de texto, pero también puede subir. El ejemplo anterior está tomado de la serie Daily Drop Cap de Jessica Hische .

Oreja

Un pequeño trazo que se extiende desde el lado superior derecho del recipiente de g minúscula, como se muestra en el ejemplo. También puede aparecer en una 'r' minúscula.



estilizada 'g' con oreja resaltada

ethel

Una ligadura de las letras 'o' y 'e'.

Guión largo

Em es un guión horizontal largo (—), igual al tamaño actual en puntos del texto. A veces se lo conoce como "Mutton" para distinguirlo del En , que suena muy similar . Es el ancho de una letra 'm'.

en guión

'Nut' para sus amigos, el En (–) es un guión horizontal de la mitad del tamaño de un Em (—). Es el ancho de una letra 'n'.

CLASE 206 INTRODUCCIÓN A LA PUBLICACIÓN DE ESCRITURAS

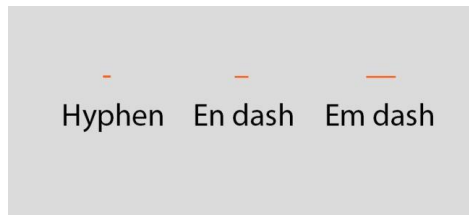

Ejemplos de guión, guión corto y guión largo

Ojo

El ojo es similar a un contador, pero se refiere específicamente a la parte encerrada de la letra 'e'.

remate

Un extremo cónico o curvo, que aparece en letras como 'e' y 'c'.

florón

Una subcategoría o precursora del dingbat. Los florones son marcas florales ideadas por los impresores del pasado para ayudar a decorar el texto.

<fuente>

La etiqueta HTML5 que lleva la tipografía a Internet con tipos de letra directamente integrados en las páginas web. Para obtener más información, consulte nuestra guía de tipografía web.

Glifo

Cualquier marca singular que forme parte de una fuente, ya sea una letra, un número, un signo de puntuación o incluso un dingbat. Los glifos son los componentes básicos de la tipografía.

Grafema

Muy similar al glifo, pero posiblemente un poco más amplio. Un grafema es una unidad fundamental del lenguaje, como un pictograma chino, un signo de exclamación o una forma de letra.

Canal

Los espacios entre páginas opuestas de un libro o revista, o el espacio vertical entre dos columnas de texto.

Justificado

En un párrafo de texto justificado, las palabras están espaciadas para que no haya espacios en blanco al final de una línea; cada una comienza a la izquierda y termina a la derecha. Esto significa que el espacio entre palabras variará dependiendo de cuántas haya en esa línea.

Interletrado

El arte de ajustar la proximidad de letras adyacentes para optimizar el atractivo visual y la legibilidad generales. El kerning dependerá de las formas de las letras dentro de cada par. En el siguiente ejemplo, los pares de letras superiores no tienen interletraje. En los pares inferiores, el espacio entre las letras se ha reducido para adaptarse a las formas de los caracteres. Las combinaciones más conocidas de letras intercaladas son : AW, AV, AT, TA, LT, FA, TJ, PJ y LY.

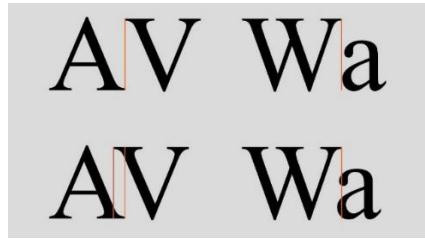

Ejemplos de pares de letras intercaladas

Principal

El interlineado describe el espacio vertical entre cada línea de tipo. En la antigüedad se utilizaban tiras de plomo para separar líneas de texto verticalmente; la convención de nomenclatura persiste.



Dos palabras con el espacio horizontal entre las dos resaltado

Legibilidad

La facilidad con la que se puede distinguir una forma de letra de la siguiente. Contribuye a la legibilidad, pero no es lo mismo.

Bucle / lóbulo

La parte inferior de la letra 'g' se conoce como bucle o lóbulo. Puede estar abierto (arriba a la derecha) o cerrado (izquierda). A veces también se le llama cola, un término que también incluye la parte inferior de la letra 'y'.



'G' minúscula con el bucle inferior resaltado

Logotipo

La parte con letras de cualquier marca o identidad. El logotipo se puede tomar por separado de su compañero gráfico.

Ligadura

Las ligaduras unen dos formas para producir un nuevo glifo.

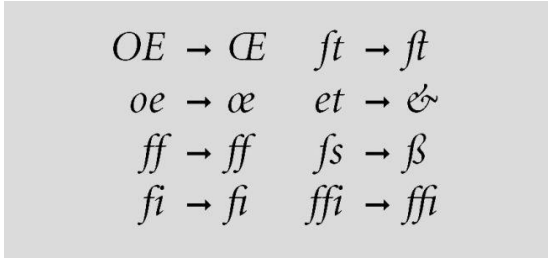

OE → *Œ* *ft* → *ft*
oe → *œ* *et* → *et*
ff → *ff* *fs* → *ß*
fi → *fi* *ffi* → *ffi*

Ejemplos de pares de letras con y sin ligaduras de conexión

manicula

Este es el símbolo de una mano que señala. También conocido como puño del obispo o uno de los primeros emoji:



monoespacio

Ejemplos de fuentes proporcionales y monoespaciadas:



El tipo monoespaciado se distribuye uniformemente. Son fuentes en las que cada forma de letra ocupa el mismo espacio horizontal.

De tipo abierto

Diseñado por Microsoft y Adobe, OpenType es un formato de fuente. Reemplazó y mejoró las fuentes TrueType y PostScript.

CLASE 206 INTRODUCCIÓN A LA PUBLICACIÓN DE ESCRITURAS

Romana oblicua o inclinada

Para distinguirlo de la cursiva, en la que las formas de las letras se dibujan intencionalmente para que sean diferentes de sus primas verticales. Las letras oblicuas son simplemente versiones inclinadas de la forma romana estándar, a las que a menudo se llega por medios mecánicos.

Huérfano

La primera línea de un nuevo párrafo atrapada al final de una página. Es de suponer que esto se considera tan malo como abandonar a un niño.

Pica

La pica, de un sexto de pulgada de largo, está asociada con la longitud de la línea y el ancho de la columna. Hay 12 puntos o 16 píxeles en una pica.

Pilcrow

El símbolo de párrafo (¶). Ahora marca la presencia de un retorno de carro, pero en un momento se pensó que denotaba un cambio de tema en el texto fluido.

Punto

Una medida tipográfica estándar igual a 1/12 de pica o 1/72 de pulgada.

Legibilidad

La legibilidad se refiere a la facilidad con la que se puede escanear a simple vista un bloque de texto.

Serifa

Fuente serif con serifa rodeadas por un círculo, junto a un ejemplo de fuente sans serif



Un destello o floritura final al final de los trazos de una letra, que se cree que se origina en la tendencia romana de pintar letras sobre mármol antes de cincelarlas. Las serifa están rodeadas por un círculo en el texto de la izquierda de la imagen de arriba. A la derecha puedes ver una fuente sans-serif. Las fuentes serif se utilizan normalmente para material impreso, mientras que las sans serif son más adecuadas para tipos de pantalla.

Cojinete lateral

El espacio horizontal a cada lado de una letra, que la separa de otras letras.

Columna vertebral

El trazo curvo principal de una 'S' minúscula o mayúscula.

squoosh

CLASE 206 INTRODUCCIÓN A LA PUBLICACIÓN DE ESCRITURAS

Este es el proceso desaconsejable de aplastar o expandir un tipo de letra digitalmente, ya sea para adaptarse a un espacio o para lograr un efecto visual. Si lo haces, asegúrate de guardártelo para ti.

Estimular

Una pequeña proyección de la curva de una letra, a veces conocida como pico o barba. G proporciona un buen ejemplo.

Provenir

Un trazo vertical de longitud completa en caracteres verticales.

CDC

El Type Directors Club es una organización de tipografía con sede en Nueva York.

Ápice

i ' y 'j' minúsculas con puntos resaltados

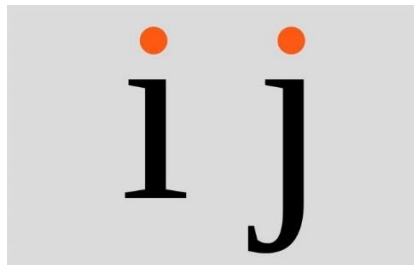

El nombre del punto encima de las letras 'i' y 'j'.

Terminal

Un tipo de curva al final de un trazo que no es serif. Los ejemplos incluyen las formas de lágrima en: 'remate', 'bola', 'pico' y 'lacrimal'.

altura x

La altura de la x minúscula en cualquier tipo de letra determinado. Esto delimita el tamaño del detalle del glifo y por tanto también de sus ascendentes y descendentes.

CLASE 206 INTRODUCCIÓN A LA PUBLICACIÓN DE ESCRITURAS

Lección 33: Apéndice 1: Tipos de encuadernación y tamaños de papel

APÉNDICE PARA LA CLASE 206 INTRODUCCIÓN A LA PUBLICACIÓN DE ESCRITURAS

INTRODUCCIÓN

Este apéndice se proporciona junto con *la Clase 206 Introducción a la publicación de las Escrituras*. La clase trata principalmente de las verdades bíblicas con respecto a la publicación de las Escrituras.

Este Apéndice se agrega como material de referencia para que el estudiante pueda familiarizarse con una variedad de tipos de encuadernación, papel y tipográficos. Saber estas cosas ayudará en la producción de materiales impresos.

El Apéndice no es exhaustivo, ya que la información relativa a la impresión y publicación no sólo es profunda y amplia, sino que está en constante evolución y mejora.

Debido a la facilidad de publicar folletos, revistas, tratados y folletos, esperamos que todos los estudiantes participen en algún tipo de trabajo de impresión.

N. Sebastián Desent, Ph.D., Th.D., DD; Pastor, Iglesia Bautista Histórica
10 de enero de 2020

TIPOS DE ENCUADERNACIÓN

Wire or Staple



Cosido a lomo (\$) (8-80 páginas)

Probablemente el método de encuadernación más común y económico. Creado perforando alambre a través del lomo exterior del documento y luego doblando el alambre en el pliegue central interior para sujetar todas las páginas. Puede proporcionar una apariencia similar, pero no es lo mismo que grapar. Para grapar se utilizan grapas, mientras que para coser se utiliza un rollo de alambre.

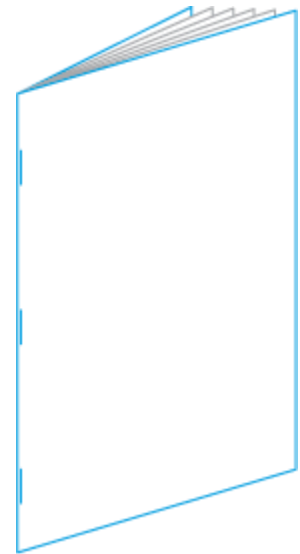

Wire



Cosido con bucle (\$) (8-80 páginas)

Comparable al cosido a caballete, pero con un efecto diferente. Se crean bucles con alambre a lo largo del lomo externo para insertar y asegurar el documento en una carpeta de 3 anillas. Excelente opción para cuotas de información que se pueden agregar a una colección más grande.

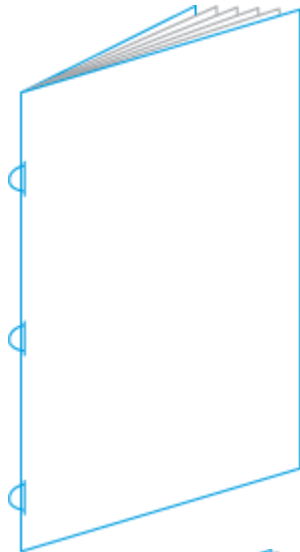

Wire or Staple



Cosido con puñalada o cosido lateral (\$) (2-300 páginas)

La costura lateral o punzada utiliza alambre que se “clava” en la portada, a través de las páginas interiores y la contraportada del documento, en lugar de a lo largo del lomo. A menudo se cubre para ocultar el cable.

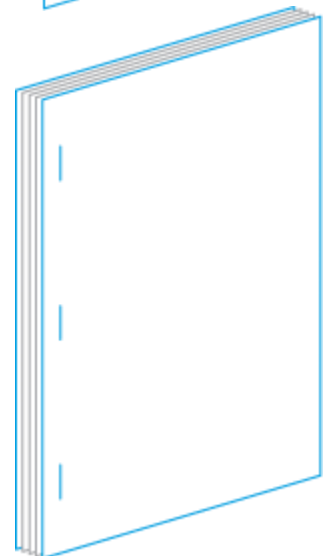

Stiching



Encuadernado cosido (\$\$\$\$) (8-24 páginas)

Similar al cosido a caballete, pero utiliza hilo en lugar de alambre. El hilo se cose a lo largo de todo el lomo. A medida que se agregan más páginas, comienza a parecerse mucho a la encuadernación en estuche, pero sin la tapa dura.

Glue

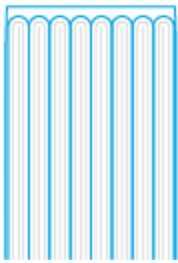

Encuadernación perfecta (\$\$) (50-250 páginas)

A las secciones de páginas dobladas (firmas) se les recorta el lomo y se les raspa para mejorar la unión con pegamento. Todas las secciones están clasificadas y pegadas a su cubierta envolvente. La cubierta siempre tiene ranuras en la parte delantera y trasera, para facilitar la apertura y reducir la tensión en el lomo.

Tape



Encuadernado con cinta (\$\$) (50-250 páginas)

Este método implica enrollar una cinta adhesiva alrededor del lomo para mantener las cubiertas y las páginas interiores en su lugar. Por lo general, es necesario unir las páginas antes de colocar la cinta para reforzarlas y proporcionar mayor resistencia.

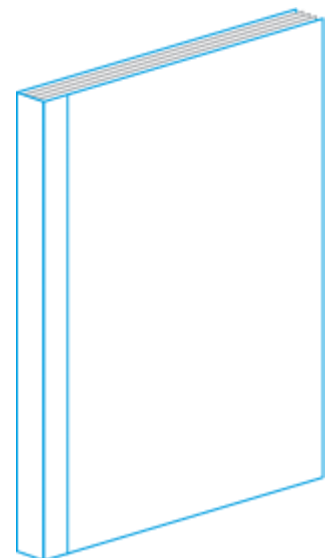
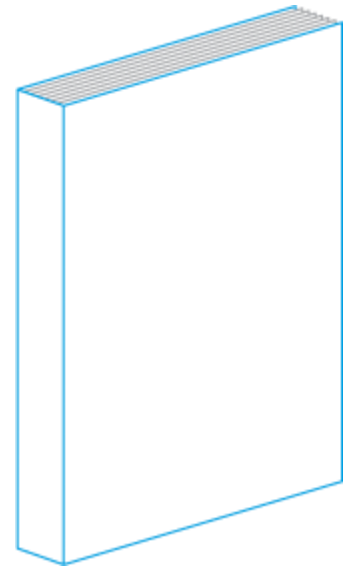

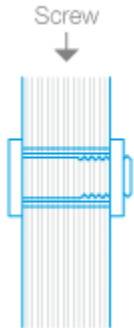

Encuadernado con tornillos (\$\$\$\$) (16-400)

En la encuadernación con tornillos, montantes o postes, los primeros agujeros se perforan a través del documento completo. Luego se inserta un poste cilíndrico a través de los orificios y se agrega un tornillo al poste para mantener todo unido. Se utiliza frecuentemente para libros de muestras.

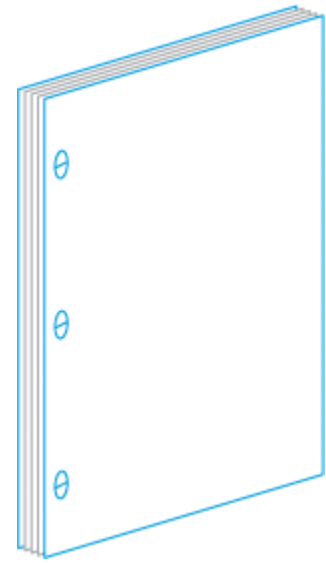

**Tapa dura o encuadernado en estuche (\$\$\$\$)
(60-400 páginas)**

Encuadernación estándar utilizada para libros de tapa dura. Hay varios tipos diferentes para elegir, pero normalmente implica que las páginas interiores se cosen en secciones. Luego se pegan a las guardas que se pegan al lomo de la portada.

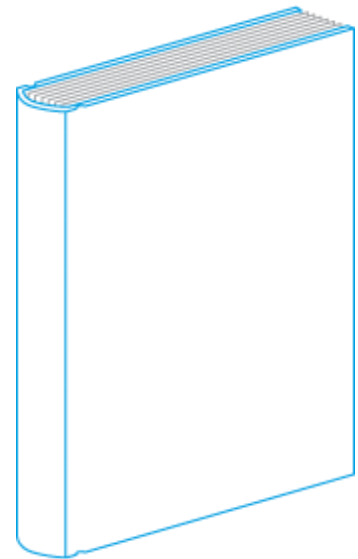

Agarre de plástico (\$) (2-250 páginas)

Este método sencillo y sencillo utiliza un lomo de plástico moldeado de 3 lados. Al separar las 2 tiras verticales, todo el documento se guía a través de un extremo de la empuñadura de plástico hasta que cubre toda la longitud del lomo.

Nota: La encuadernación **con canal metálico** funciona de manera similar, pero puede abarcar hasta 250 páginas.

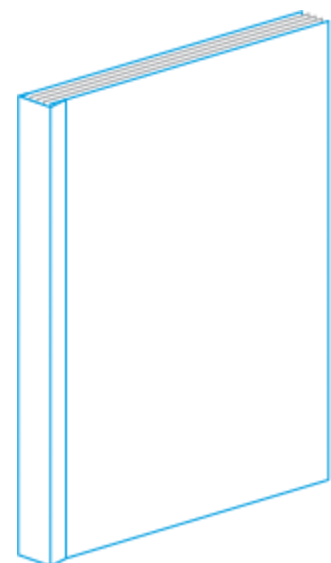

Plastic Comb



Encuadernado con peine o plástico (\$) (2-250 páginas)

Método económico adecuado para manuales y libros que deben permanecer planos cuando están abiertos. Usando agujeros rectangulares perforados a través del documento, los anillos del peine de plástico se pasan a través de los agujeros. Los bordes de las páginas en el lomo están cubiertos por un peine de plástico.

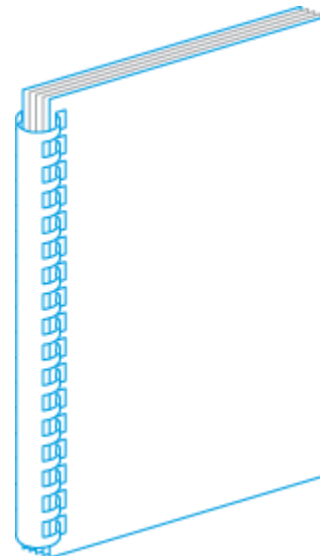

Plastic Spiral

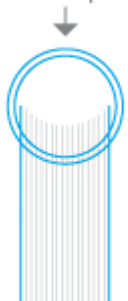

Encuadernado en espiral o en espiral (\$\$) (16-275 páginas)

Utiliza una bobina redonda suave para mantener juntas las páginas. Permite que el libro quede plano cuando está abierto o las páginas se pueden girar completamente hacia atrás si se desea. El cable se pasa a través de orificios perforados y luego se rizan los extremos para evitar que el cable se deslice. Las espirales o bobinas están disponibles en una variedad de colores.

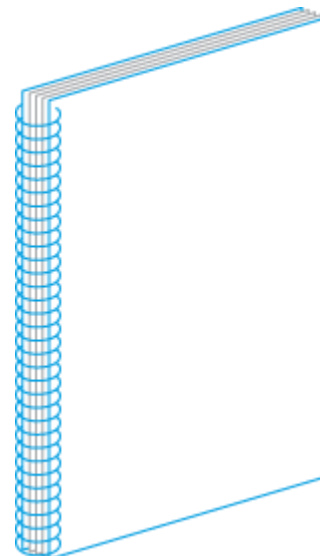

Wire Spiral

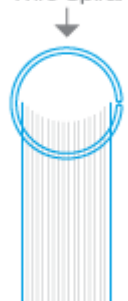

Encuadernado con alambre o encuadernado con alambre (\$\$) (16-275)

La opción Wire-O, muy popular, utiliza alambre formado que se pasa a través de orificios perforados. Esto permite que los libros queden planos cuando están abiertos. Los bucles de alambre están disponibles en una variedad de colores para coordinar con el color de la cubierta. Una opción duradera para una amplia variedad de tipos de proyectos.

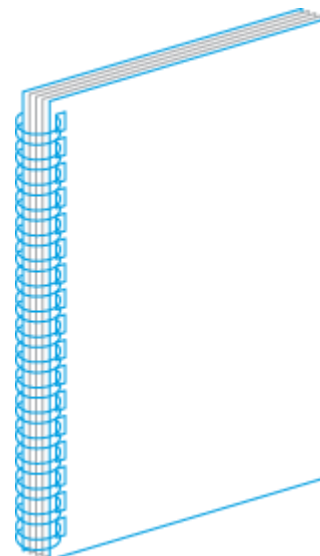

Anatomía de un libro de tapa dura

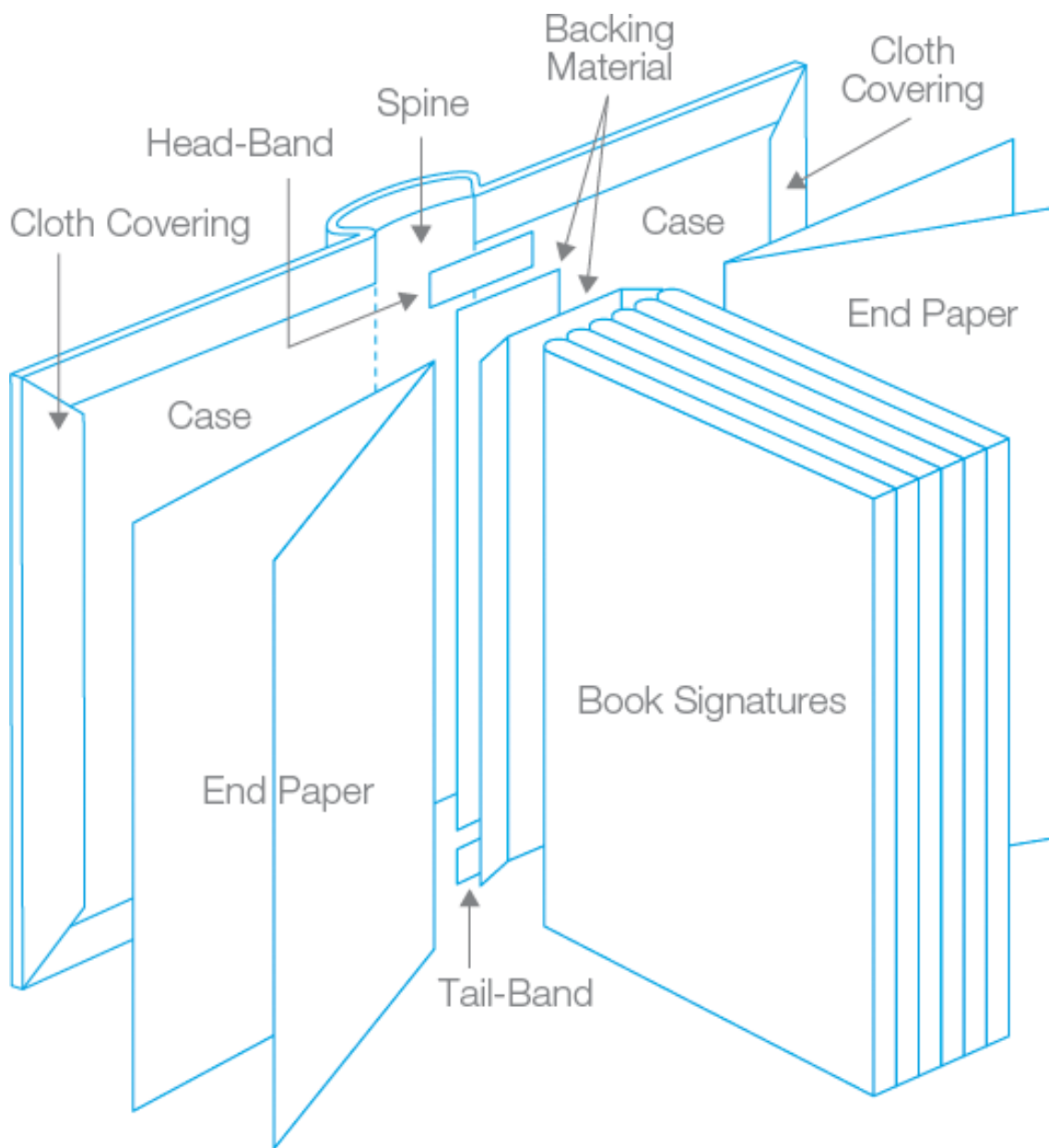

CLASE 206 INTRODUCCIÓN A LA PUBLICACIÓN DE ESCRITURAS

Formatos de papel independientes

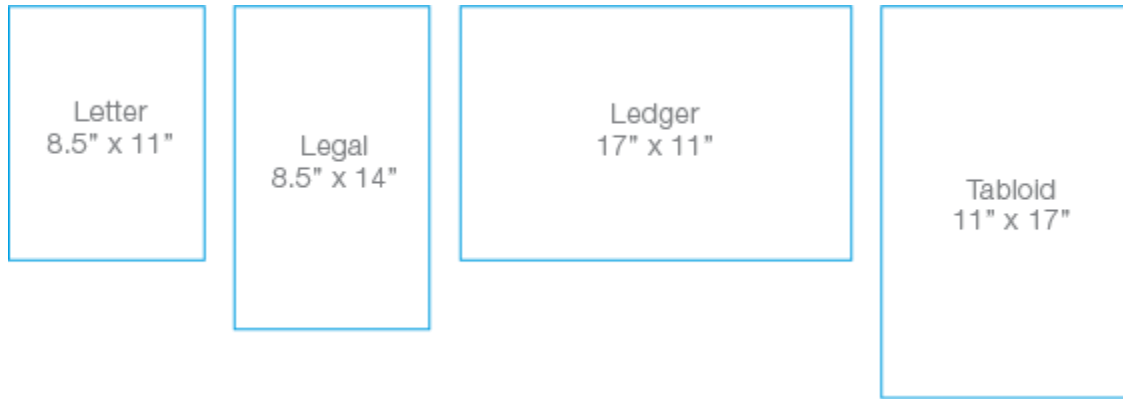

Formatos de hojas de prensa estándar

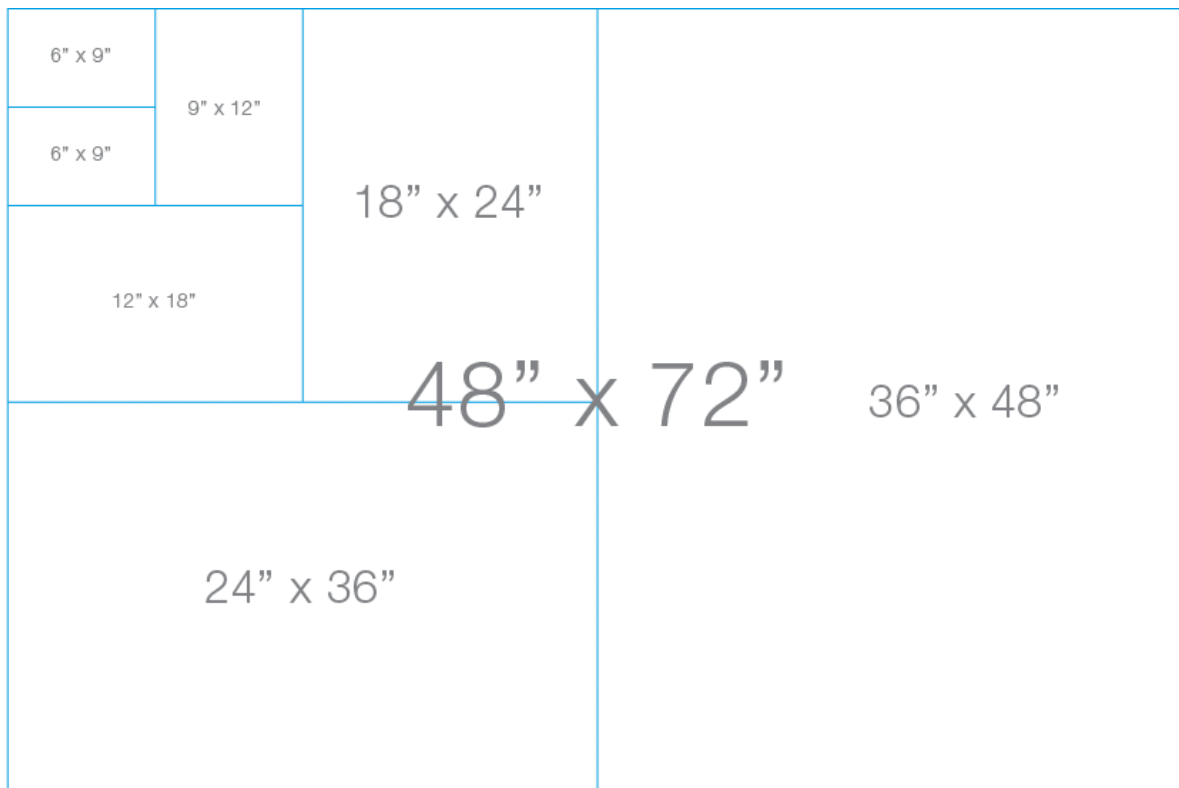

Consulte también *Tamaños de papel y sobres estándar internacionales*

CLASE 206 INTRODUCCIÓN A LA PUBLICACIÓN DE ESCRITURAS

Formatos y uso de papel comunes en América del Norte

Estos son los tamaños de papel estándar actuales utilizados en EE. UU., Canadá y México. Carta, legal, libro mayor y tabloide son, con diferencia, los más utilizados para las aplicaciones cotidianas.

Formatos y uso	Pulgadas	milímetros
Formato de carta y folleto estándar	8,5 x 11	215,9 x 279,4
Formato Legal	8,5 x 14	215,9 x 355,6
Formato de libro mayor y folleto de 4 páginas	17 x 11	431,8 x 279,4
Formato tabloide y minipóster	11 x 17	279,4 x 431,8
Formato de folleto plegado estándar	4x9	101,6 x 228,6
Formato de folleto pequeño estándar	6 x 9	152,4 x 228,6
Formato de carpeta del kit estándar	9 x 12	228,6 x 304,8
Formato de póster pequeño estándar	18 x 24	457,2 x 609,6
Formato de póster grande estándar	24x36	609,6 x 914,4
Formato de póster extra grande estándar	36 x 48	914,4x1219,2
Formato de impresión estándar de gran tamaño	48 x 72	1219,2 x 1828,8

CLASE 206 INTRODUCCIÓN A LA PUBLICACIÓN DE ESCRITURAS

Tamaños de papel y sobres internacionales

El estándar internacional de tamaño de papel (ISO) más popular es la Serie A. En la actualidad, la norma ha sido adoptada por países de todo el mundo excepto Estados Unidos y Canadá. En México, Colombia, Venezuela, Argentina, Chile y Filipinas, el formato de carta estadounidense todavía es de uso común. Además de la Serie A, existe una Serie B menos común. La Serie C es sólo para sobres.

Una serie

La ventaja significativa de este sistema es su escalado con la relación de aspecto dada de raíz cuadrada de dos.

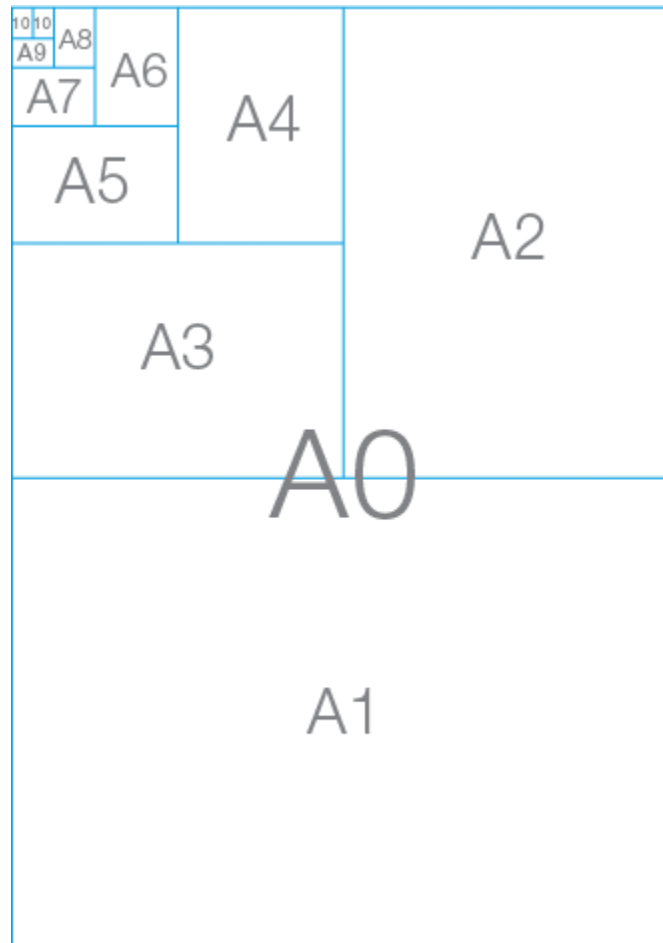

CLASE 206 INTRODUCCIÓN A LA PUBLICACIÓN DE ESCRITURAS

Serie B

Muchos carteles y pasaportes utilizan tamaños de papel de la Serie B y también se utiliza en sobres para insertar sobres de la Serie C.

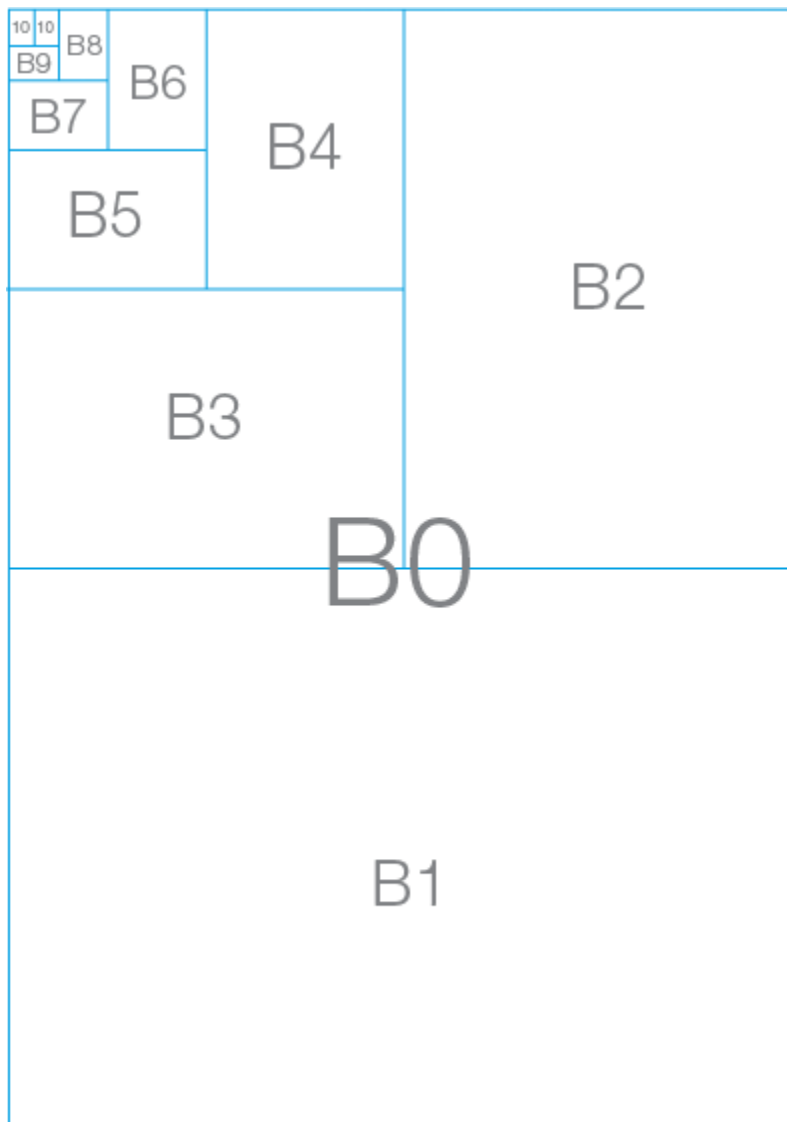

CLASE 206 INTRODUCCIÓN A LA PUBLICACIÓN DE ESCRITURAS

Serie C

La Serie C se utiliza ampliamente para sobres o carpetas. Está diseñado para permitir la inserción de tamaños A en sobres de la Serie C como se muestra a continuación.

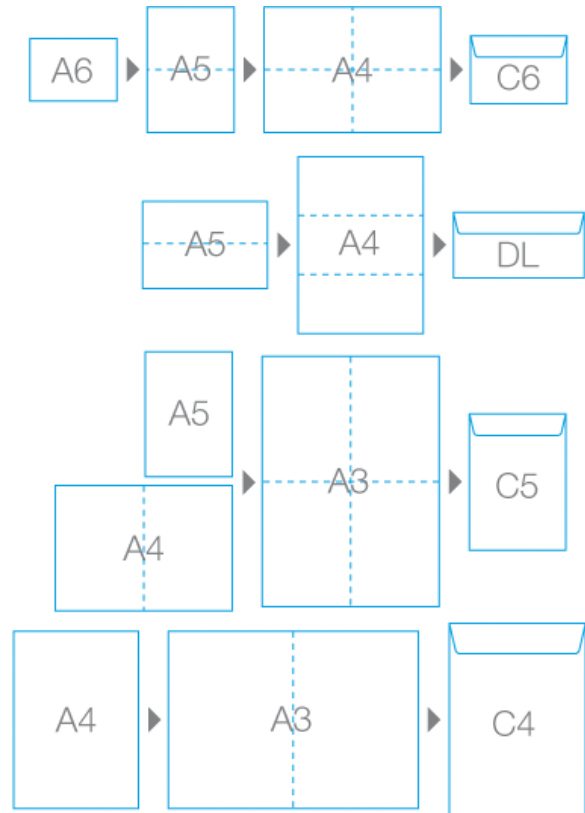
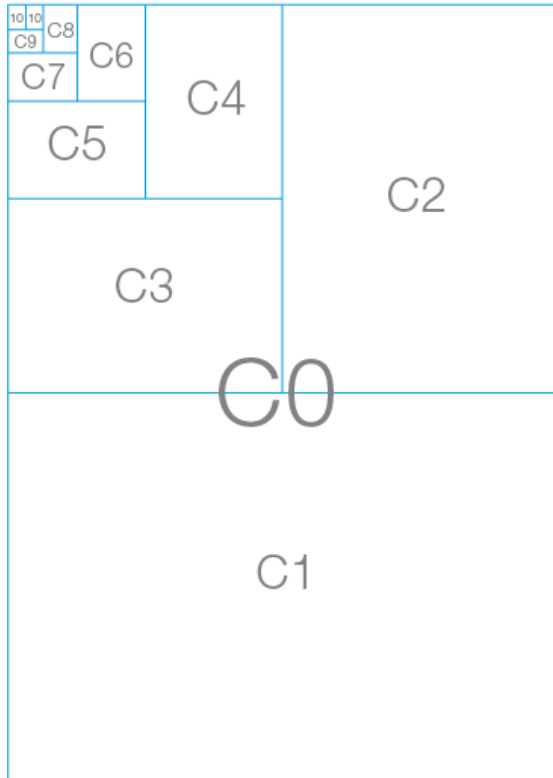

Consulte también *Tamaños de papel y sobres de América del Norte*

CLASE 206 INTRODUCCIÓN A LA PUBLICACIÓN DE ESCRITURAS

Tamaños de papel internacionales

Una serie	milímetros	Pulgadas
A0	841 x 1189	33,11 × 46,81
A1	594 x 841	23,39 × 33,11
A2	420 x 594	16,54 × 23,39
A3	297 x 420	11,69 × 16,54
A4	210 x 297	8,27 × 11,69
A5	148 x 210	5,83 × 8,27
A6	105 x 148	4,13 × 5,83
A7	74 x 105	2,91 × 4,13
A8	52 x 74	2,05 × 2,91
A9	37 x 52	1,46 × 2,05
A10	26 x 37	1,02 × 1,46
Serie B	milímetros	Pulgadas
B0	1000 × 1414	39,4 × 55,67
B1	707 × 1000	27,83 × 39,37
B2	500 × 707	19,69 × 27,83
B3	353 × 500	13,90 × 19,69
B4	250 × 353	9,84 × 13,90
B5	176 × 250	6,93 × 9,84
B6	125 × 176	4,92 × 6,93
B7	88×125	3,46 × 4,92
B8	62x88	2,44 × 3,46
B9	44x62	1,73 × 2,44
B10	31 x 44	1,22 × 1,73
B11	22 x 32	0,87 × 1,26
B12	16 × 22	0,63 × 0,87

Lección 34: Apéndice 2: Formatos y pliegues de impresión de libros

Formato folio.

Una hoja de papel impresa por ambas caras. Doblado por la mitad, forma 4 páginas. Se utilizan varias firmas de folio para crear un libro.

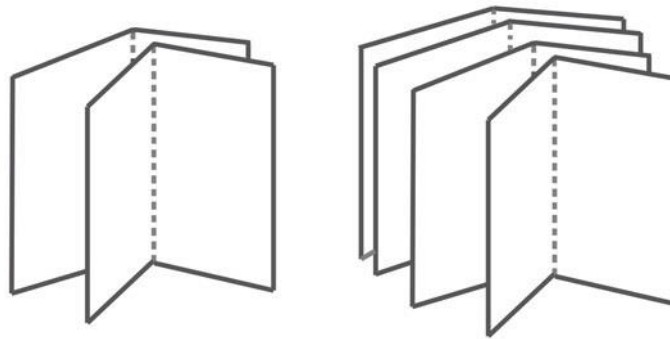

Formato cuarto.

Una hoja de papel impresa por ambas caras. Doblado por la mitad dos veces, forma 8 páginas. Se utilizan varias firmas de folio para crear un libro.

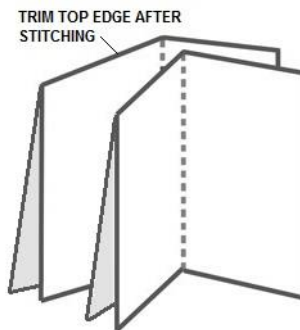

CLASE 206 INTRODUCCIÓN A LA PUBLICACIÓN DE ESCRITURAS

Diseñar con firmas

Como diseñador de impresión, comprender y diseñar con firmas le ofrecerá infinitas posibilidades de diseño. En pocas palabras, una firma es un grupo de páginas que se imprimen en ambas caras de una sola hoja de papel que, una vez dobladas, recortadas, encuadernadas y cortadas, se convierten en un número específico de páginas dependiendo del tamaño de la página y del tamaño de la hoja de imprenta. .

Imposición de 4 páginas

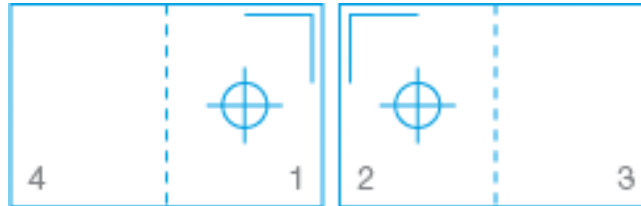

Imposición de 8 páginas

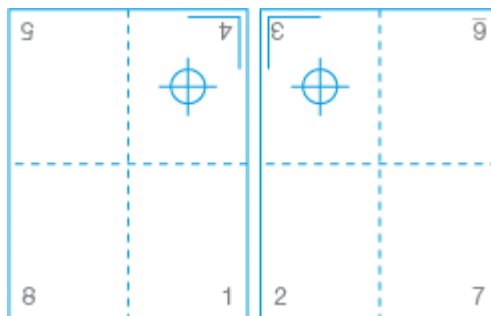

Imposición de 12 páginas

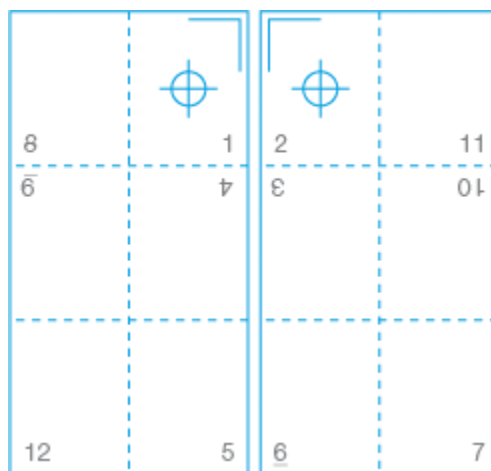

CLASE 206 INTRODUCCIÓN A LA PUBLICACIÓN DE ESCRITURAS

Imposición oblonga de 16 páginas

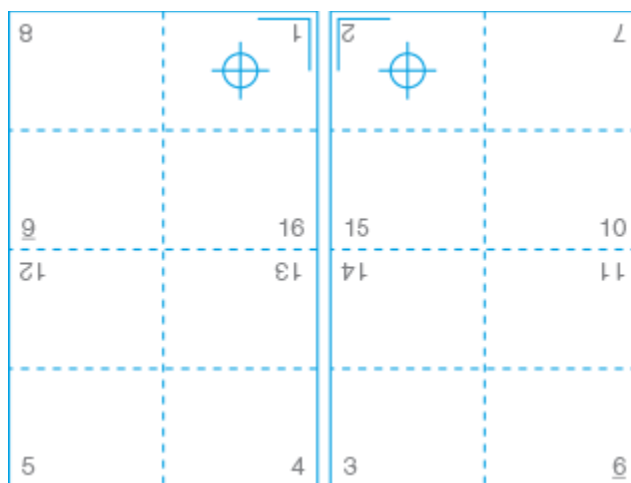

Imposición vertical de 16 páginas

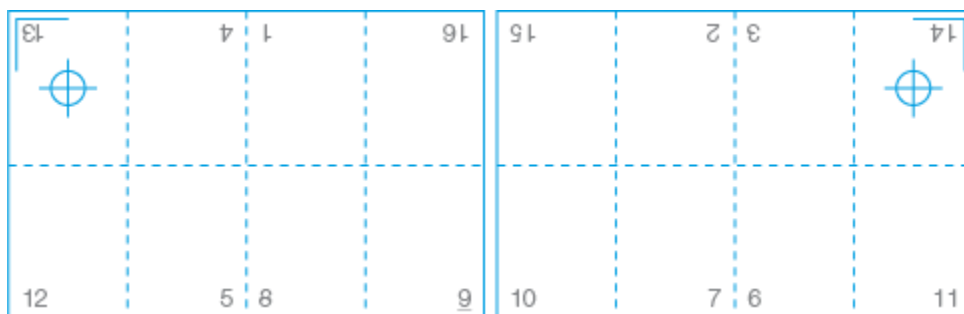

Doblar una firma de 16 páginas en un folleto

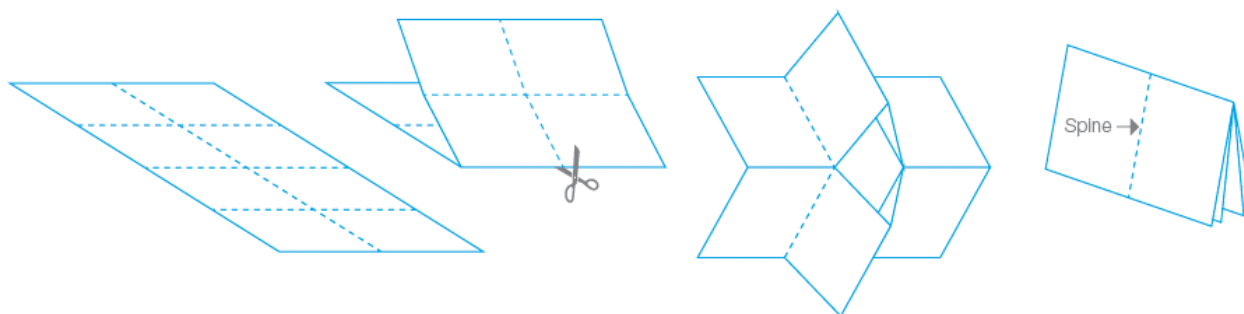

CLASE 206 INTRODUCCIÓN A LA PUBLICACIÓN DE ESCRITURAS

Imposición de 24 páginas

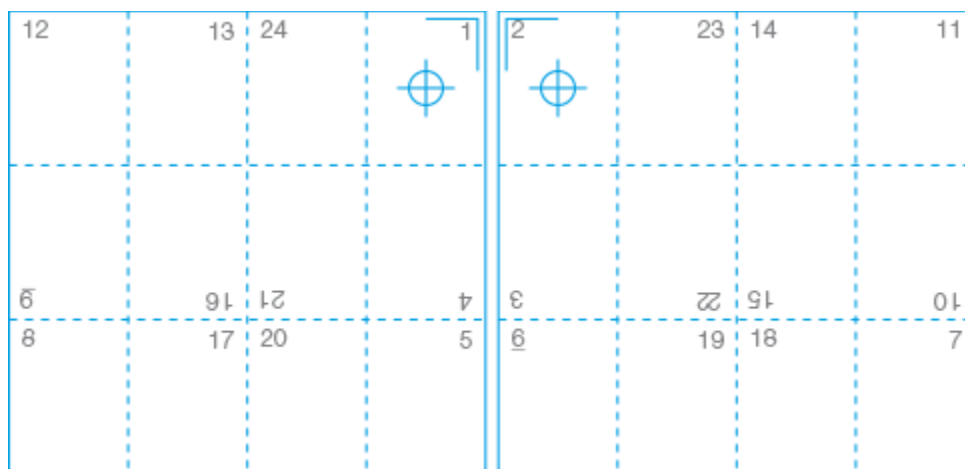

Imposición de 32 páginas

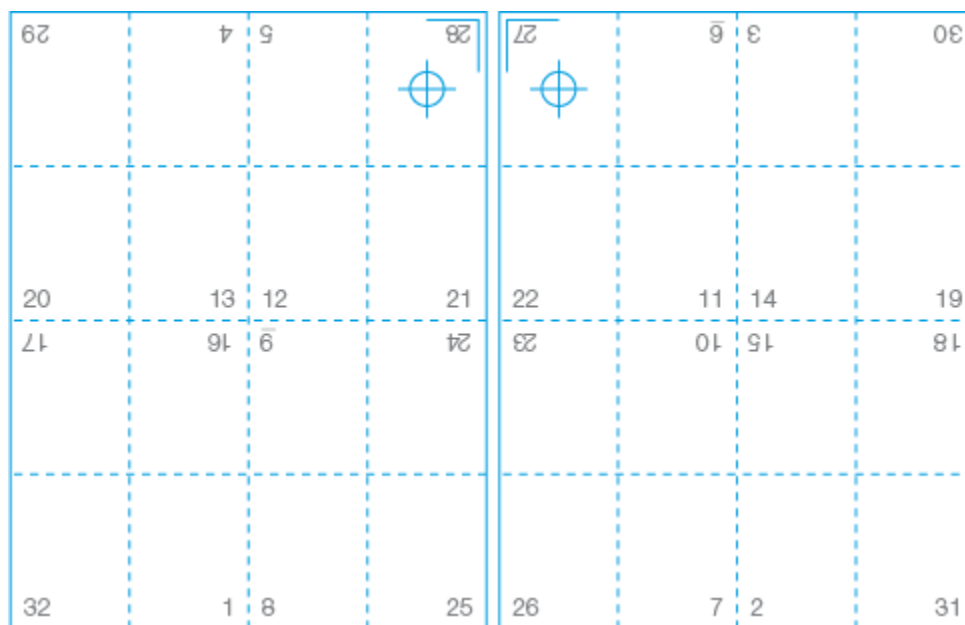

CLASE 206 INTRODUCCIÓN A LA PUBLICACIÓN DE ESCRITURAS

Comprensión de firmas, impositciones y diferenciales

Firmas

Una firma es un grupo de páginas que se imprimen en ambas caras de una hoja de papel. Luego, el papel se dobla, corta y recorta hasta alcanzar el tamaño de página final. El número de páginas de una firma depende del tamaño de la página y del tamaño de la hoja de prensa en la que caben.

Imposición

La imposición se refiere a la ubicación y dirección de las páginas contenidas en una firma. Algunas páginas pueden aparecer al revés o al revés, pero una vez doblada y cortada la hoja, las páginas estarán en su posición y secuencia adecuadas. Es trabajo del impresor configurar la imposición de una firma.

Hay dos tipos de diferenciales

Hay dos tipos de pliegos en la impresión: pliegos de lector y pliegos de impresora. Cuando abres un folleto, la página dos está opuesta a la página tres. Esta es una extensión para el lector; es lo que ve el lector. Si desarmas el folleto, verás que la página dos en realidad está conectada, a través de la encuadernación, a otra página cerca de la parte posterior del folleto. Esta es una extensión de impresora: es lo que imprimirá una impresora.

Hacer un “libro simulado”

Antes de agregar el texto a un formato, el diseñador primero debe determinar la cantidad necesaria de páginas y cómo se ensamblarán las firmas.

El texto del libro siempre debe ser legible en su tamaño, así que asegúrese de tener suficientes páginas. Tener algunos extra es una buena idea.

Una vez determinado el número de páginas, utilizando hojas en blanco, doble las firmas a medida que se ensamblarán y numere las páginas en el orden y la orientación de las páginas del libro terminado. Una vez que desmontes las firmas, verás qué páginas van y dónde al diseñar las impositciones de impresión.

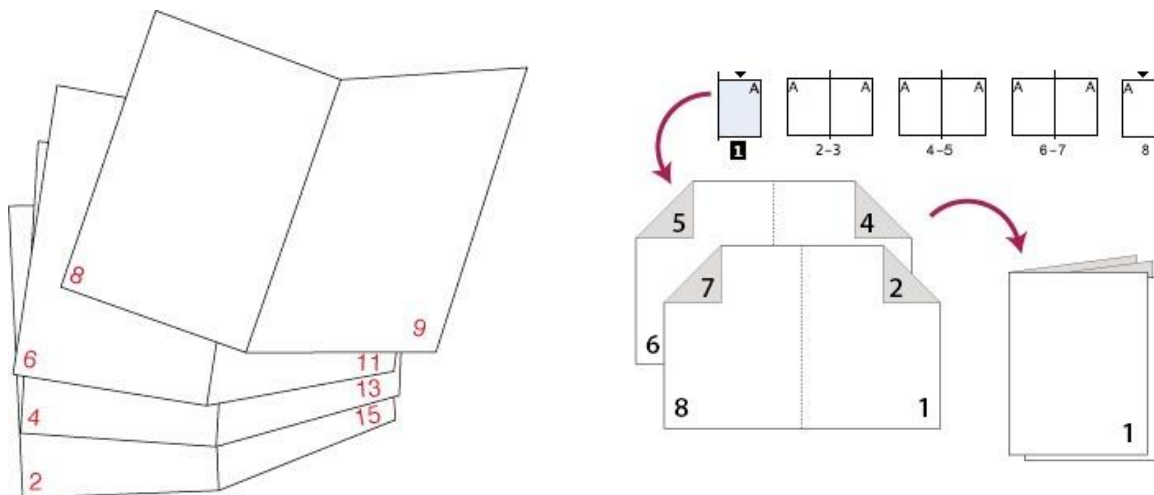

CLASE 206 INTRODUCCIÓN A LA PUBLICACIÓN DE ESCRITURAS

Anatomía de un folleto encuadernado perfectamente de 64 páginas con ocho firmas de 8 páginas

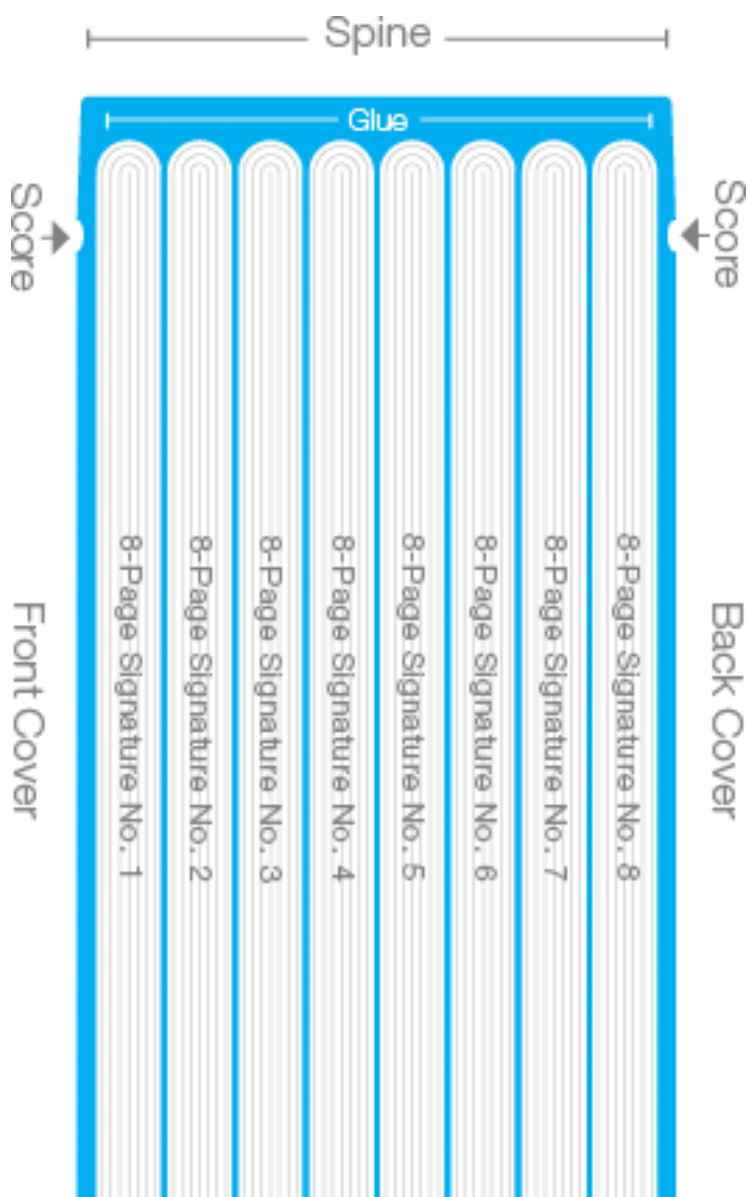

Cómo construir un libro de puntadas para folletos

La puntada de panfleto es una forma sencilla de encuadernar páginas plegadas, a menudo como alternativa al grapado. Se llama *folio* a una hoja de papel doblada por la mitad. Los folios tienen 2 hojas y 4 páginas. Varios folios cosidos entre sí se denominan *firma*. Una firma no debe tener más de seis folios (este número varía según el peso del papel), ya que demasiadas páginas dificultan el plegado y el encajado.

Las siguientes instrucciones describen cómo encuadernar una sola firma (usamos cuatro folios) con una cubierta. Debido a que las hojas plegadas se encajan una dentro de otra, es importante considerar la *imposición* del libro, es decir, la disposición de los números de página dentro de una hoja para que estén en el orden y orientación correctos (es decir, con el lado derecho hacia arriba) cuando el libro está encuadernado. Imponga el libro antes de colocar las imágenes en papel y antes de encuadernar.

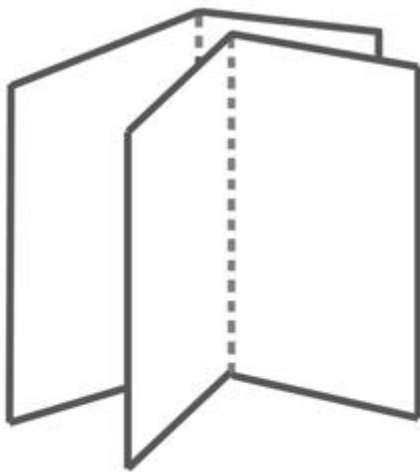

2 folios compiled
make a quarto

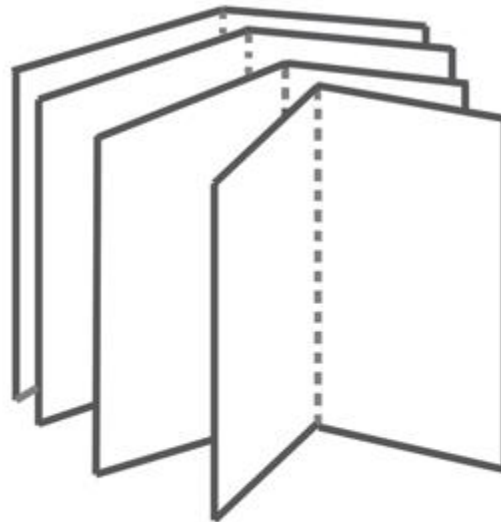

4 folios compiled
make an octavo

CLASE 206 INTRODUCCIÓN A LA PUBLICACIÓN DE ESCRITURAS

Pliegues

A continuación se muestran ilustraciones de pliegues de uso común. Estas configuraciones de plegado generalmente se realizan utilizando equipos de plegado automatizados a escala de producción en masa.

Al doblar a mano, el diseñador puede desviarse de estos patrones a continuación. Sin embargo, si la obra se produce en masa, el editor exigirá un nuevo diseño para poder utilizar máquinas plegadoras.

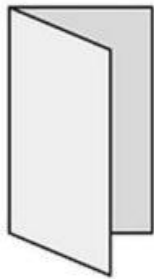

Half-Fold

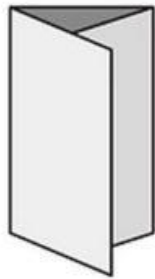

Tri-Fold
(3-Panel Roll Fold)

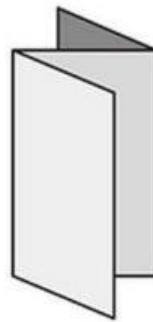

Z-Fold
(3-Panel Accordion Fold)

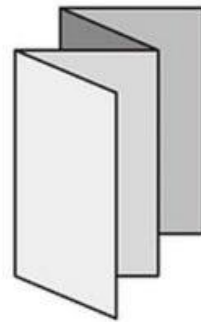

4-Panel Accordion Fold



3-Panel Gate Fold

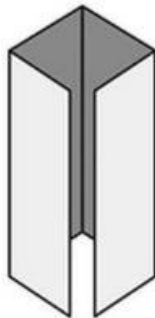

Double Gate Fold

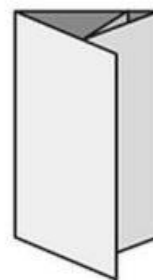

Roll Fold

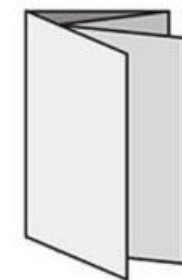

Double Parallel Fold

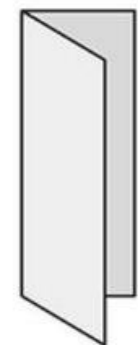

Vertical Half Fold

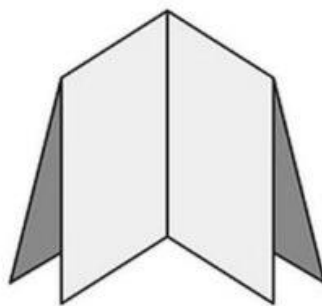

French Fold
(Quarter Fold)

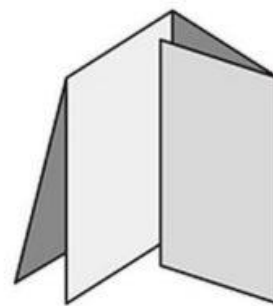

Map Fold